

podłoga

STEP[®] fashion

SUPER CLICK

floor STEP FASHION
non STEP FASHION
Parkett STEP FASHION



nr artykułu
article number
артикул №
Artikelnummer

j.m.
unit
е.и.
Einheit

ilość w opak.
units / package
кол. в упак.
Stück / VE

nr koloru
colour number
цвет №
Farbnummer

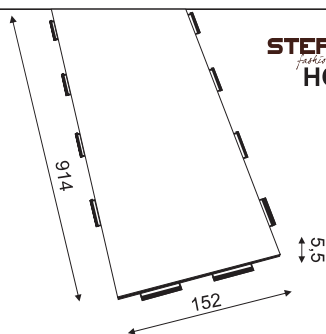

STEP
fashion
HOME

NOWOŚĆ
NEW HOBBY NEW

A-VINHO

kpl.
set
компл.
Set

1,53 m²

**T0, T4, T5, T6,
T7, T8, T9, 0T,
1T, 2T, 3T, 4T,
5T, 6T, 7T, 8T,
9T**



AC4

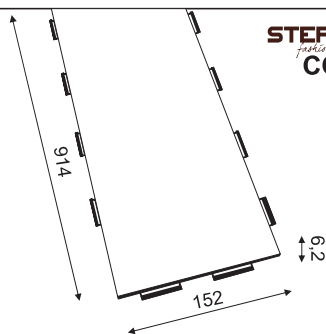

STEP
fashion
COMMERCIAL

NOWOŚĆ
NEW HOBBY NEW

A-VINCO

kpl.
set
компл.
Set

1,39 m²

**T7, T8, T9, 2T,
5T,**



AC5



T0

jabłoń
apple
яблоня
Apfelbaum



T4

orzech
walnut
орех
Walnuss



T5

wenge
wenge
венге
Wenge



T6

orzech
walnut
орех
Walnuss



T7

dąb
oak
дуб
Eiche



T8

dąb
oak
дуб
Eiche



T9

jesion biały
ash white
ясень белый
Asche weiß



0T

jesion
ash
ясень
Asche



1T

pinia
pine
Пайн
Pinie



2T

dąb arctic
oak arctic
дуб Арктика
Eiche Arktis



3T

orzech arctic
walnut arctic
орех Арктика
Walnuss Arktisech



4T

jesion
ash
ясень
Asche



5T

dąb
oak
дуб
Eiche



6T

dąb
oak
дуб
Eiche



7T

dąb
oak
дуб
Eiche



8T

dąb
oak
дуб
Eiche



9T

dąb
oak
дуб
Eiche

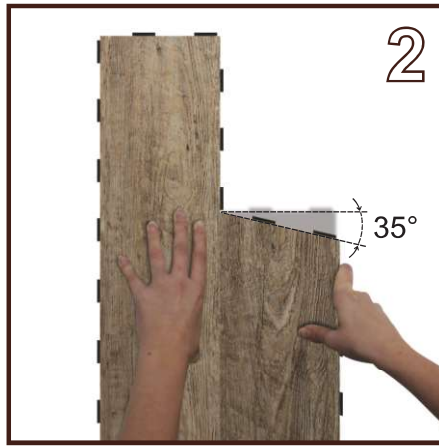

PL brak odgłosu stukania, redukcja dźwięków
ENG the lack of sound tapping, muting the noise
D Trittschalldämmung
RU Отсутствие стука, поглощение звуков
LT žingsnių garsų sugėrimas
LV Skaņu slāpējošs



PL odporność na wilgoć
ENG the moisture resistance
D Beständigkeit gegen Feuchtigkeit
RU Влагостойкость
LT atsparumas drėgmei
LV mitrumizturīgs



PL V- fuga
ENG V-grout joint
D V-Fuge
RU V-образная фаска
LT V-formos nuožiūra (griovelis)
LV V-veida fāzīte



PL produkt przystosowany do ogrzewania podłogowego
ENG possibility of installation over underfloor heating
D Geeignet für Fußbodenheizung
RU Возможность установки на «теплый пол»
LT gali būti montuojami ant šildomų grindų
LV Driekst uzstādīt uz apsildāmajām grīdām



PL odporność na zarysowania przez fotele biurowe
ENG resistance to chairs on wheels
D Beständigkeit gegen Stuhlräder
RU Устойчивость к повреждениям возникающим от офисных кресел
LT atsparumas kėdėms ant ratukų
LV Izturīgs pret kaitējumu, kas rodas no biroju krēsliem



PL odporność na plamienie
ENG resistance to staining
D Flecken-Unempfindlichkeit gegen Flüssigkeiten
RU Устойчивость к повреждениям возникающим от жидкостей
LT atsparumas dėmėms
LV Noturība pret traipu rašanos



PL odporność na uderzenia
ENG impact resistance
D Schlagfestigkeit
RU Устойчивость к ударам
LT atsparumas smūgiams
LV Triecienizturības



PL antypoślizgowość
ENG non-skid
D Rutschfest
RU Противоскользкие свойства
LT apsauga nuo slidimo
LV Pretslīdes īpašības



PL możliwość układania w jodełkę
ENG the possibility of laying herringbone
D Verlegungsmöglichkeit als ein Fischgrätmuster
RU Возможность укладки «елочкой»
LT galimybė kloti "eglytė"
LV iespējams ieklāt „skujīņas“ rakstā



PL brak konieczności stosowania dodatkowych podkładów
ENG no need for additional underlay
D Keine Notwendigkeit der Verwendung zusätzliche Unterlagen
RU Отсутствие необходимости использования подложки
LT nereikalingas papildomas paklotas
LV nav nepieciešams papildus apakšklājs



PL łatwy montaż i demontaż
ENG easy assembly and disassembly
D Einfache Montage und Demontage
RU Простой монтаж и демонтаж
LT lengvas montavimas ir išardymas
LV viegla montāža un demontāža

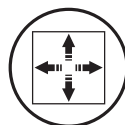

PL stabilność wymiarowa
ENG dimensional stability
D Dimensionstabilität
RU Стабильность размеров
LT matmenų stabilumas
LV izmēru un dimensiju stabilitāte

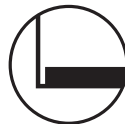

PL minimalna dylatacja
ENG minimum dilatation
D Die minimale Dilatation
RU Минимальный дилатационный шов
LT minimali plėtimosi siūlė
LV minimāla dilatācija



PL odporność na zadrapania
ENG resistance to scratching
D Kratzfest
RU Устойчивость к царапинам
LT atsparumas įbrėžimams
LV izturība pret skrāpējumiem

podłoga

bamboo
click H10

floor BAMBOO CLICK H10
пол BAMBOO CLICK H10
Parkett BAMBOO CLICK H10

nr artykułu
article number
артикул №
Artikelnummer

j.m.
unit
е.и.
Einheit

ilość w opak.
units / package
кол. в упак.
Stück / VE

nr koloru
colour number
цвет №
Farbnummer

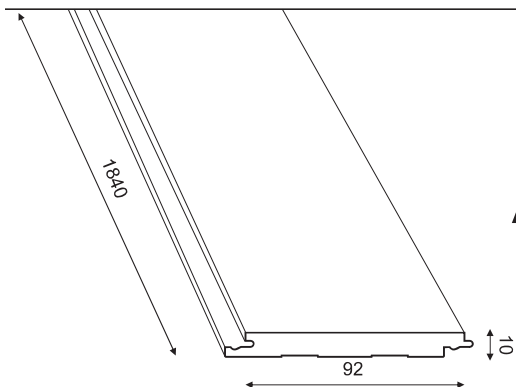

A-BAM10

кpl.
set
компл.
Set

2,37 m²

**R0, R1, R2, R3
R4, R5, R6, R7,
R9, S0**



R0

honey



R1

caramel



R2

cappuccino



R3

chocolate



R4

marchpane



R5

cinnamon



R6

pistachio



R7

brandy



R9

caramel ce



S0

honey wh

listwa przypodłogowa bambusowa

bamboo skirting boards
плинтусы
Sockelleisten

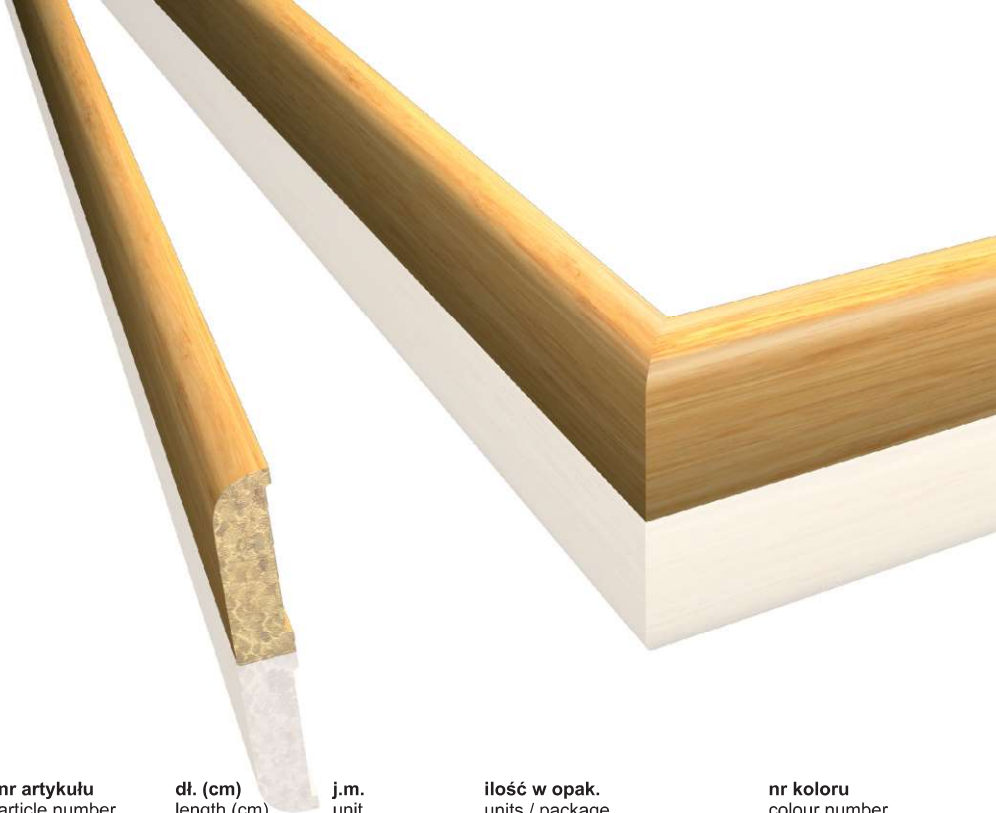

nr artykułu article number артикул № Artikelnummer	dl. (cm) length (cm) длина (см) Länge (cm)	j.m. unit е.и. Einheit	ilość w opak. units / package кол. в упак. Stück / VE	nr koloru colour number цвет № Farbnummer
--	--	--	---	---

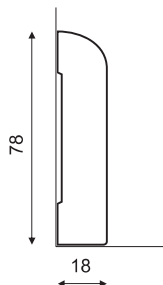

A-B7LCO

185

szt.
pcs
шт.
Stück

10

**R0, R1, R2, R3
R4, R5, R6, R7,
S0**

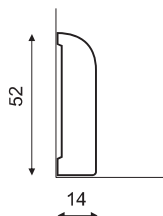

A-B5LCO

185

szt.
pcs
шт.
Stück

10

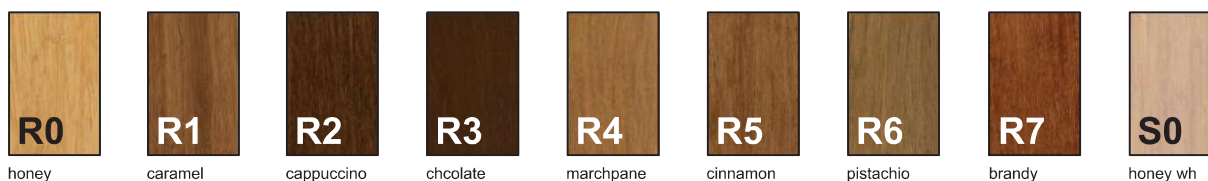

honey

caramel

cappuccino

chocolate

marchpane

cinnamon

pistachio

brandy

honey wh

www.midas.pl

Katalog stanowi informację handlową i nie może być uznawany za ofertę w rozumieniu art. 66 ust. 1 Kodeksu Cywilnego. Stanowi on jedynie zaproszenie do rokowań w rozumieniu art. 71 Kodeksu Cywilnego. Rozmiary i zdjęcia produktów mogą odbiegać od rzeczywistości. Producent zastrzega sobie prawo do wprowadzenia zmian.

Sizes and photos of products can differ from the real products. Manufacturer reserve the right to make amendments.

MIDAS | 26-052 Nowiny k. Kielc, Poland | ul. Przemysłowa 48 | tel./fax (+48 41) 34 456 59 | bezpłatny fax 0 800 530 994 | www.midas.pl | e-mail: office@midas.pl

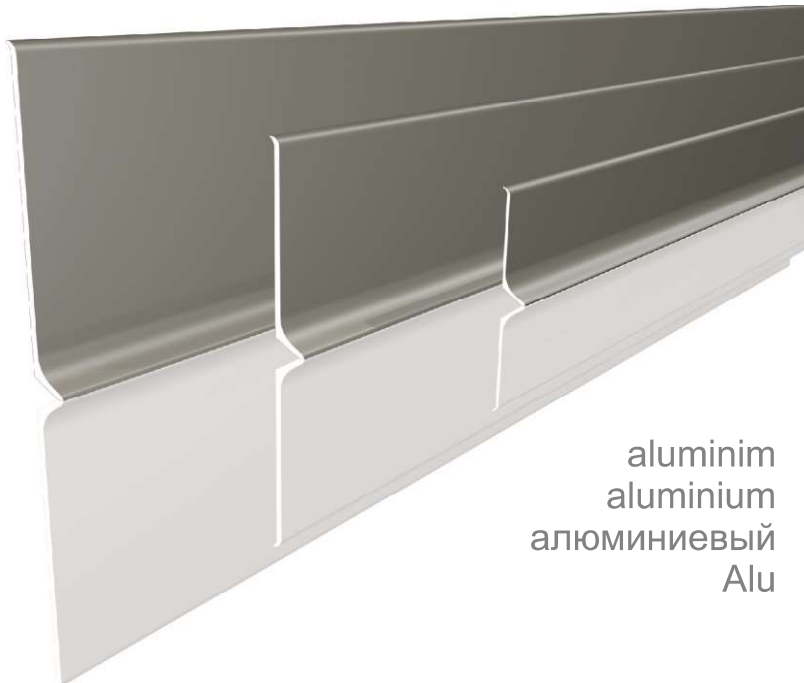

aluminium
aluminium
алюминиевый
Alu

	nr artykułu article number артикул № Artikelnummer	dł. (cm) length (cm) длина (см) Länge (cm)	j.m. unit e.и. Einheit	ilość w opak. units / package кол. в упак. Stück / VE	nr koloru colour number цвет № Farbnummer
	A-AL100	240 250	szt. pcs шт. Stück	1	01
	A-ALU70	240 250	szt. pcs шт. Stück	1	01
		250	szt. pcs шт. Stück	1	04
	A-A7NW0		szt. pcs шт. Stück	1	
	A-A7NZ0		szt. pcs шт. Stück	1	
	A-A7ZL0		szt. pcs шт. Stück	1	A1, A4
	A-A7ZR0		szt. pcs шт. Stück	1	
	A-A7LA0		szt. pcs шт. Stück	1	
	A-ALU44	250	szt. pcs шт. Stück	1	01, 04



A1
srebrny
silver
серебряный
Silber



A4
szampański
champagne
шампанский
Champagner



01
srebrny
silver
серебряный
Silber



04
szampański
champagne
шампанский
Champagner



styrodur

nr artykułu
article number
артикул №
Artikelnummer

dł. (cm)
length (cm)
длина (см)
Länge (cm)

j.m.
unit
е.и.
Einheit

ilość w opak.
units / package
кол. в упак.
Stück / VE

	A-STR12	250	szt. pcs шт. Stück	20
	A-STR98	250	szt. pcs шт. Stück	20
	A-98NW0		szt. pcs шт. Stück	10
	A-98NZ0		szt. pcs шт. Stück	10
	A-98ZK0		kpl. (lewe + prawe) set (left + right) компл. (левые + правые) set. (links + rechts)	5
	A-98LC0		szt. pcs шт. Stück	10
	A-C8098-XX-XXX		kpl. (2 szt.) set (2 pcs) компл. (2 шт.) Set (2 Stück)	1



01
srebrny
silver
серебряный
Silber



W2
biały
white
белый
weiß



W3
wenge



styrodur

nr artykułu article number артикул № Artikelnummer	dł. (cm) length (cm) длина (см) Länge (cm)	j.m. unit е.и. Einheit	ilość w opak. units / package кол. в упак. Stück / VE	nr koloru colour number цвет № Farbnummer	uwagi comments примечания Kommentare
--	--	--	---	---	--

	A-STR80	250	szt. pcs шт. Stück	20	
	A-80NW0		szt. pcs шт. Stück	10	01, W2, W3
	A-80NZ0		szt. pcs шт. Stück	10	
	A-80ZK0		kpl. (lewe + prawe) set (left + right) компл. (левые + правые) set. (links + rechts)	5	
	A-80LC0		szt. pcs шт. Stück	10	
	A-C8098-XX-XXX		kpl. (2 szt.) set (2 pcs) компл. (2 шт.) Set (2 Stück)	1	
	A-STR70	250	szt. pcs шт. Stück	20	2T, T6, T8, T9
	A-STR70	250	szt. pcs шт. Stück	20	
	A-70NW0		szt. pcs шт. Stück	10	W2
	A-70NZ0		szt. pcs шт. Stück	10	
	A-70ZK0		kpl. (lewe + prawe) set (left + right) компл. (левые + правые) set. (links + rechts)	5	
	A-70LC0		szt. pcs шт. Stück	10	
	A-C8098-XX-XXX		kpl. (2 szt.) set (2 pcs) компл. (2 шт.) Set (2 Stück)	1	
	A-STR60	250	szt. pcs шт. Stück	20	W2



klej
glue
клей
Klebstoff



01
srebrny
silver
серебряный
Silber



W2
biały
white
белый
weiß



W3
wenge



T6
orzech
walnut
орех
Nussbaum



2T
dąb arctic
arctic oak
дуб арктик
Eiche arktisch



T8
dąb
oak
дуб
Eiche



T9
jesion biały
white ash
белый ясень
Esche weiß

Skirting boards
Плинтусы
Sockelleisten

nr artykułu
article number
артикул №
Artikelnummer

dt. (cm)
length (cm)
длина (см)
Länge (cm)

j.m.
unit
е.и.
Einheit

ilość w opak.
units / package
кол. в упак.
Stück / VE

nr koloru
colour number
цвет №
Farbnummer

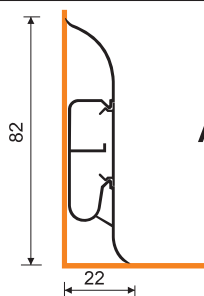

A-8LCOX 250

sz.
pcs
шт.
Stück

16



F0
buk n1
beech n1
бук н1
Buche n1



F5
kastan n1
chestnut n1
каштан н1
Kastanie n1



F6
wiaz n1
elm n1
вяз н1
Ulme n1



A-8NWE0

sz.
pcs
шт.
Stück

20



A-8NWE1

kpl. (2 szt.)
set (2 pcs)
компл.(2 шт.)
Set (2 Stück)

6



A-8NZW0

sz.
pcs
шт.
Stück

20



A-8NZW1

kpl. (2 szt.)
set (2 pcs)
компл.(2 шт.)
Set (2 Stück)

6



A-8ZAR0

sz. (prawe)
pcs (right)
шт. (правое)
Stück (Rechts)

40



A-8ZAL0

sz. (lewe)
pcs (left)
шт. (левое)
Stück (Links)

40



A-8ZAK0

kpl.(lewe + prawe)
set (left + right)
компл.(левое + правое)
Set (Links + Rechts)

15



A-8LAC0

sz.
pcs
шт.
Stück

40



A-8LAC1

kpl. (2 szt.)
set (2 pcs)
компл.(2 шт.)
Set (2 Stück)

15

A-BFC01

kpl. (24 szt.)
set (24 pcs)
компл.(24 шт.)
Set (24 Stück)

8

A-BFC02

kpl. (24 szt.)
set (24 pcs)
компл.(24 шт.)
Set (24 Stück)

8

A-TKM01

kpl. (24 szt.)
set (24 pcs)
компл.(24 шт.)
Set (24 Stück)

10



G0
dąb n3
oak n3
дуб н3
Eiche n3



G2
wenge n1
wenge n1
венге н1
Wenge n1



G3
dąb n4
oak n4
дуб н4
Eiche n4

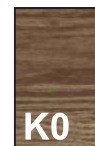

K0
dąb n13
oak n13
дуб н13
Eiche n13



K5
dąb
oak
дуб
Eiche



W0
dąb jasny
light oak
светлый дуб
Eiche hell



55
metalic 1
metalic 1
металлик 1
Metallisch 1



61
metalic 7
metalic 7
металлик 7
Metallisch 7

nr artykułu article number артикул № Artikelnummer	df. (cm) length (cm) длина (см) Länge (cm)	j.m. unit е.и. Einheit	ilość w opak. units / package кол. в упак. Stück / VE	nr koloru colour number цвет № Farbnummer
---	---	---------------------------------	--	--

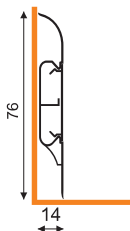

A-7LCOX 250

szk.
pcs
шт.
Stück

22



A-7NWE0

szk.
pcs
шт.
Stück

30

A-7NWE1

kpl. (2 szk.)
set (2 pcs)
компл. (2 шт.)
Set (2 Stück)

10



A-7NZW0

szk.
pcs
шт.
Stück

30

A-7NZW1

kpl. (2 szk.)
set (2 pcs)
компл. (2 шт.)
Set (2 Stück)

10



A-7ZAK0

kpl. (lewe + prawe)
set (left + right)
компл. (левое + правое)
Set (Links + Rechts)

20



A-7LAC1

kpl. (2 szk.)
set (2 pcs)
компл. (2 шт.)
Set (2 Stück)

20



A-BFC01

kpl. (24 szk.)
set (24 pcs)
компл. (24 шт.)
Set (24 Stück)

8

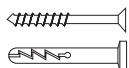

A-BFC02

kpl. (24 szk.)
set (24 pcs)
компл. (24 шт.)
Set (24 Stück)

8

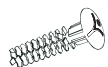

A-TKM01

kpl. (24 szk.)
set (24 pcs)
компл. (24 шт.)
Set (24 Stück)

10



stone 1
white
белый
Weiß



stone 2
white
белый
Weiß



stone 3
beige
бежевый
Beige



stone 4
grey
серый
Grau



stone 5
beige
бежевый
Beige



stone 7
bronze
бронза
Bronze

Skirting boards
Плинтусы
Sockelleisten

aluminium
aluminium
алюминиевый
Alu

nr artykułu
article number
артикул №
Artikelnummer

dt. (cm)
length (cm)
длина (см)
Länge (cm)

j.m.
unit
е.и.
Einheit

ilość w opak.
units / package
кол. в упак.
Stück / VE

nr koloru
colour number
цвет №
Farbnummer

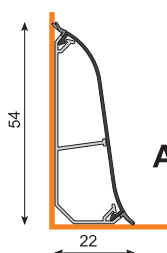

A-5ZLCO

250

szt.
pcs
шт.
Stück

24



A-5ZNW0

szt.
pcs
шт.
Stück

40

A-5ZNW1

kpl. (2 szt.)
set (2 pcs)
компл.(2 шт.)
Set (2 Stück)

10



A-5ZNZ0

szt.
pcs
шт.
Stück

40

A-5ZNZ1

kpl. (2 szt.)
set (2 pcs)
компл.(2 шт.)
Set (2 Stück)

10



A-5ZZL0

szt. (prawe)
pcs (right)
шт. (правое)
Stück (Rechts)

40



A-5ZZR0

szt. (lewe)
pcs (left)
шт. (левое)
Stück (Links)

40



A-5ZZK0

kpl.(lewe + prawe)
set (left + right)
компл.(левое + правое)
Set (Links + Rechts)

20



A-5ZLA0

szt.
pcs
шт.
Stück

20

A-5ZLA1

kpl. (2 szt.)
set (2 pcs)
компл.(2 шт.)
Set (2 Stück)

8



A-BFC01

kpl. (24 szt.)
set (24 pcs)
компл.(24 шт.)
Set (24 Stück)

8

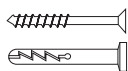

A-BFC02

kpl. (24 szt.)
set (24 pcs)
компл.(24 шт.)
Set (24 Stück)

8

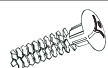

A-TKM01

kpl. (24 szt.)
set (24 pcs)
компл.(24 шт.)
Set (24 Stück)

10



A0
Silver
Silver
Silver
Silver



A1
Inox
Inox
Inox
Inox



tampondruk

Skirting boards
Плинтусы
Sockelleisten

nr artykułu article number артикул № Artikelnummer	dl. (cm) length (cm) длина (см) Länge (cm)	j.m. unit е.и. Einheit	ilość w opak. units / package кол. в упак. Stück / VE	nr koloru colour number цвет № Farbnummer
--	--	--	---	---

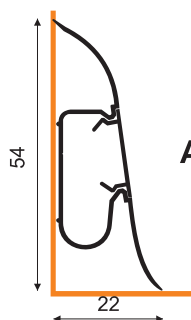

A-PLCOX 250

sz.
pcs
шт.
Stück

28



A-PNWE0

sz.
pcs
шт.
Stück

40

A-PNWE1

kpl. (2 szt.)
set (2 pcs)
компл.(2 шт.)
Set (2 Stück)

10



A-PNZW0

sz.
pcs
шт.
Stück

40

A-PNZW1

kpl. (2 szt.)
set (2 pcs)
компл.(2 шт.)
Set (2 Stück)

10



A-PZAK0

kpl.(lewe + prawe)
set (left + right)
компл.(левое + правое)
Set (Links + Rechts)

20



A-PLAC1

kpl. (2 szt.)
set (2 pcs)
компл.(2 шт.)
Set (2 Stück)

20



A-BFC01

kpl. (24 szt.)
set (24 pcs)
компл.(24 шт.)
Set (24 Stück)

8

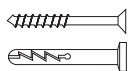

A-BFC02

kpl. (24 szt.)
set (24 pcs)
компл.(24 шт.)
Set (24 Stück)

8

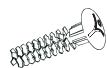

A-TKM01

kpl. (24 szt.)
set (24 pcs)
компл.(24 шт.)
Set (24 Stück)

10

F0 buk n1 beech n1 бук n1 Buche n1	F1 buk n2 beech n2 бук n2 Buche n2	F3 dąb n2 oak n2 дуб n2 Eiche n2	F5 kasztan n1 chestnut n1 каштан n1 Kastanie n1	F6 wiąz n1 elm n1 вяз n1 Ulme n1	F7 orzech n1 walnut n1 орех n1 Walnuss n1
F9 pinia n1 pine n1 Пайн n1 Pinie n1	G0 dąb n3 oak n3 дуб n3 Eiche n3	G2 wenge n1 wenge n1 венге n1 Wenge n1	G3 dąb n4 oak n4 дуб n4 Eiche n4	G6 klon n1 maple n1 клен n1 Ahorn n1	G8 dąb n6 oak n6 дуб n6 Eiche n6
H4 dąb n7 oak n7 дуб n7 Eiche n7	H5 orzech n3 walnut n3 орех n3 Walnuss n3	H6 dąb n11 oak n11 дуб n11 Eiche n11	H7 dąb n12 oak n12 дуб n12 Eiche n12	H9 jabłoni n2 apple n2 яблоня n2 Apfelbaum n2	K4 dąb n10 oak n10 дуб n10 Eiche n10
K5 dąb oak дуб Eiche	K6 dąb oak дуб Eiche	K7 dąb oak дуб Eiche	K8 dąb ciemny dark oak темный дуб Eiche dunkel	K9 dąb grafit graphite oak графит дуб Graphit Eiche	W0 dąb jasny light oak светлый дуб Eiche hell
61 metallic 7 metallic 7 металлик 7 Metallisch 7	3F dąb oak дуб Eiche	5H orzech n5 walnut n5 орех n5 Walnuss n5	8K dąb ciemny n1 dark oak n1 темный дуб n1 Eiche dunkel n1	W1 dąb szary серый дуб grey oak Eiche Grau	W4 dąb oak дуб Eiche
W5 dąb oak дуб Eiche					

tampondruk

nr artykułu article number артикул № Artikelnummer	dł. (cm) length (cm) длина (см) Länge (cm)	j.m. unit е.и. Einheit	ilość w opak. units / package кол. в упак. Stück / VE	nr koloru colour number цвет № Farbnummer
--	--	--	---	---

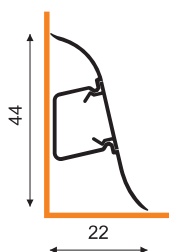

A-4LCOX 250

sz.
pcs
шт.
Stück

32

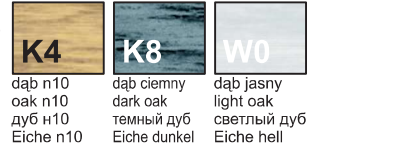
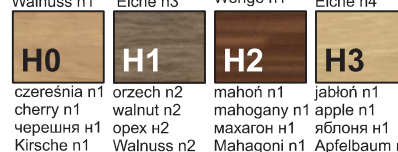
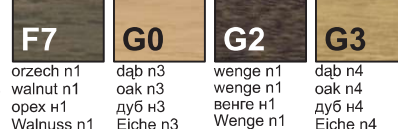
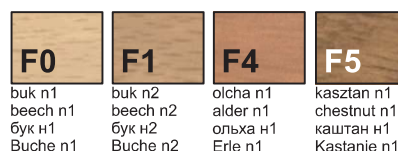

A-4NWE0

sz.
pcs
шт.
Stück

40

A-4NWE1

kpl. (2 szt.)
set (2 pcs)
компл.(2 шт.)
Set (2 Stück)

10



A-4NZW0

sz.
pcs
шт.
Stück

40

A-4NZW1

kpl. (2 szt.)
set (2 pcs)
компл.(2 шт.)
Set (2 Stück)

10



A-4ZAK0

kpl. (lewe + prawe)
set (left + right)
компл.(левое + правое)
Set (Links + Rechts)

24

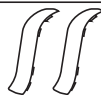

A-4LAC1

kpl. (2 szt.)
set (2 pcs)
компл.(2 шт.)
Set (2 Stück)

24



A-BFC01

kpl. (24 szt.)
set (24 pcs)
компл.(24 шт.)
Set (24 Stück)

8

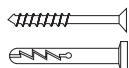

A-BFC02

kpl. (24 szt.)
set (24 pcs)
компл.(24 шт.)
Set (24 Stück)

8

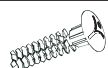

A-TKM01

kpl. (24 szt.)
set (24 pcs)
компл.(24 шт.)
Set (24 Stück)

10



Skirting boards
Плинтусы
Sockelleisten

nr artykułu article number артикул № Artikelnummer	dł. (cm) length (cm) длина (см) Länge (cm)	j.m. unit е.и. Einheit	ilość w opak. units / package кол. в упак. Stück / VE	nr koloru colour number цвет № Farbnummer
---	---	---------------------------------	--	--

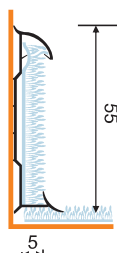

A-DLC55

250

szt.
pcs
шт.
Stück

40



H1
orzech n2
walnut n2
орех n2
Walnuss n2



55
metalic 1
metalic 1
металик 1
Metallisch 1



56
metalic 2
metalic 2
металик 2
Metallisch 2



A-D5NW1

kpl. (2 szt.)
set (2 pcs)
компл. (2 шт.)
Set (2 Stück)

20



A-D5NZ1

kpl. (2 szt.)
set (2 pcs)
компл. (2 шт.)
Set (2 Stück)

20



61
metalic 7
metalic 7
металик 7
Metallisch 7



62
metalic 8
metalic 8
металик 8
Metallisch 8



A-D5ZKO

kpl. (lewe + prawe)
set (left + right)
компл. (левое + правое)
Set (Links + Rechts)

20



A-D5LC1

kpl. (2 szt.)
set (2 pcs)
компл. (2 шт.)
Set (2 Stück)

20



A-BFC01

kpl. (24 szt.)
set (24 pcs)
компл. (24 шт.)
Set (24 Stück)

8

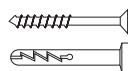

A-BFC02

kpl. (24 szt.)
set (24 pcs)
компл. (24 шт.)
Set (24 Stück)

8

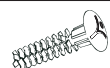

A-TKM01

kpl. (24 szt.)
set (24 pcs)
компл. (24 шт.)
Set (24 Stück)

10

stal nierdzewna
stainless steel
стальной
Edelstahl



nr artykułu
article number
артикул №
Artikelnummer

dl. (cm)
length (cm)
длина (см)
Länge (cm)

j.m.
unit
е.и.
Einheit

ilość w opak.
units / package
кол. в упак.
Stück / VE

nr koloru
colour number
цвет №
Farbnummer

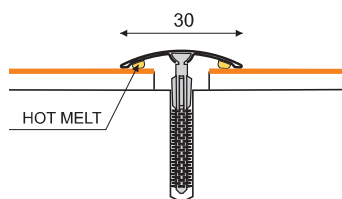

1-S0100

100
200

szt.
pcs
шт.
Stück

30

20

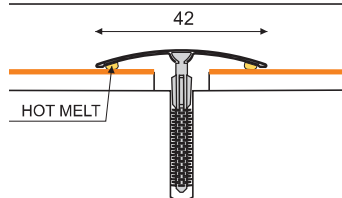

1-S0200

100
200

szt.
pcs
шт.
Stück

25

20

stal nierdzewna
stainless steel
стальной
Edelstahl



mosiądz
brass
латунь
Messing

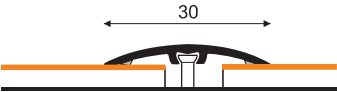
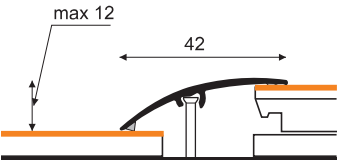
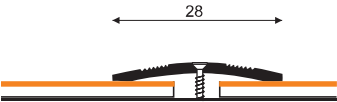
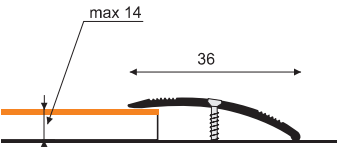

	nr artykułu article number артикул № Artikelnummer	dł. (cm) length (cm) длина (см) Länge (cm)	j.m. unit е.и. Einheit	ilość w opak. units / package кол. в упак. Stück / VE	nr koloru colour number цвет № Farbnummer
	4-90706	90 180	szt. pcs шт. Stück	30	
	4-90707	90 180	szt. pcs шт. Stück	25	
	4-90702	90 180	szt. pcs шт. Stück	30	05
	4-90703	90 180	szt. pcs шт. Stück	25	



05

mosiądz
brass
латунь
Messing

aluminum-laminat
aluminium-laminate
алюминиевый-ламинат
Alu-laminieren



	nr artykułu article number артикул № Artikelnummer	dl. (cm) length (cm) длина (см) Länge (cm)	j.m. unit е.и. Einheit	ilość w opak. units / package кол. в упак. Stück / VE	nr koloru colour number цвет № Farbnummer
	1-10100	93	szt. pcs шт. Stück	30	22, 41
		180			14, 15, 27,
	1-10200	93	szt. pcs шт. Stück	25	14, 15
		180			22, 23, 41
	1-10212	93	szt. pcs шт. Stück	20	14, 15
		180			
	1-06281	93	szt. pcs шт. Stück	35	21, 22, 23, 26, 41
		180			14, 15, 27, 0P



14

buk
beech
бук
Buche



15

dąb
oak
дуб
Eiche



16

klon jasny
light maple
клен светлый
Ahorn



21

wiśnia
cherry
вишня
Kirsche



22

buk bawaria
Bavarian beech
бук бавария
Bayrische Buche



23

olcha czerwona
alder red
красная ольха
Rot-erle



26

buk natura
natural beech
бук натура
Buche natur

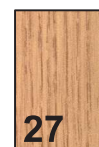

27

dąb natura
dark oak
дуб темный
Eiche natur



0P

wenge
wenge
венге
Wenge



41

olcha
alder
ольха
Erle



aluminium-laminat
aluminium-laminate
алюминиевый-ламинат
Alu-laminieren

nr artykułu article number артикул № Artikelnummer	dł. (cm) length (cm) длина (см) Länge (cm)	j.m. unit е.и. Einheit	ilość w opak. units / package кол. в упак. Stück / VE	nr koloru colour number цвет № Farbnummer
---	---	---------------------------------	--	--

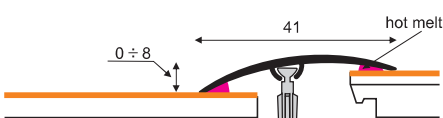

NOWOŚĆ
NEW HOBBY! NEU

E-EK222	93	szt. pcs шт. Stück	25
	103		
	180		
	270		

2E, 3E, 6E, 9E, 0P,
1P, 2P, 3P, 4P, 6P



NOWOŚĆ
NEW HOBBY! NEU

E-EK111	93	szt. pcs шт. Stück	30
	103		
	180		
	270		



E-E0200	93	szt. pcs шт. Stück	35
	180		

0E, 1E, 2E, 3E,
6E, 7E, 9E, 1P,
2P, 3P

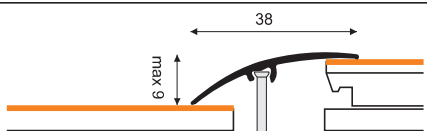

1-12201	90	szt. pcs шт. Stück	25
	180		

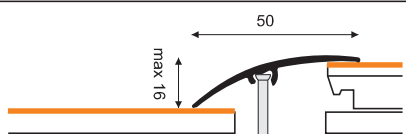

E-E0400	93	szt. pcs шт. Stück	20
	93		
	180		

6E, 7E,
0E, 1E, 2E, 3E,
2P,



0E
buk m1
beech m1
Бук м1
Buche m1



1E
buk m2
beech m2
Бук м2
Buche m2



2E
dąb m1
oak m1
дуб м1
Eiche m1



3E
dąb m2
oak m2
дуб м2
Eiche m2



6E
kasztań
chestnut
каштан
Kastanie



7E
mahoni m1
mahogany m1
Махагон м1
Mahagoni m1



9E
orzech m1
walnut m1
орех н1
Walnuss m1



0P
wenge
wenge
венге
Wenge



1P
klon
maple
клен
Ahorn



2P
dąb
oak
дуб
Eiche



3P
dąb
oak
дуб
Eiche



4P
dąb
oak
дуб
Eiche



6P
dąb biały
dub белый
oak white
WeißEiche

aluminium
aluminium
алюминиевый
Alu

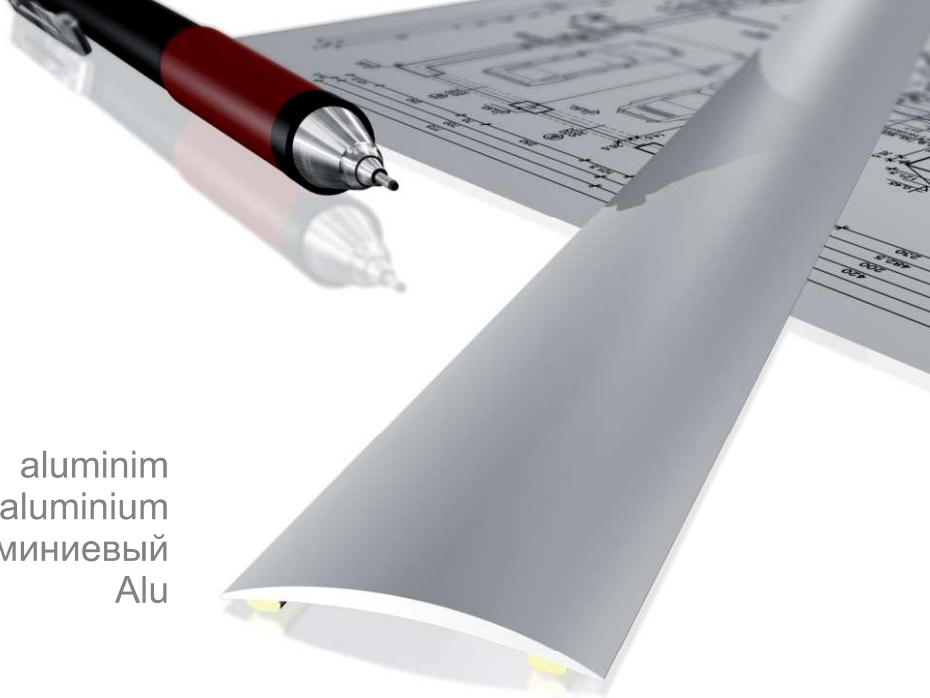

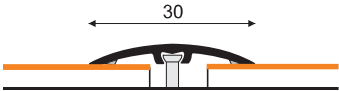
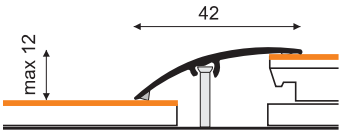
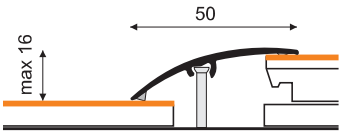
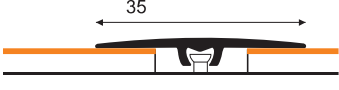
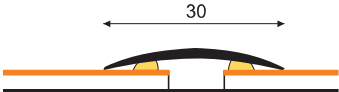
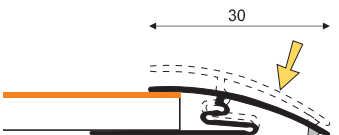
	nr artykułu article number артикул № Artikelnummer	dł. (cm) length (cm) длина (см) Länge (cm)	j.m. unit e.и. Einheit	ilość w opak. units / package кол. в упак. Stück / VE	nr koloru colour number цвет № Farbnummer
	1-00100	93 180 270	szt. pcs шт. Stück	30	01, 03, 04
	1-00200	93 180 270	szt. pcs шт. Stück	25	
	1-00212	93 180	szt. pcs шт. Stück	20	
	1-00400	93 180	szt. pcs шт. Stück	30	01, 03
	1-06281	93 180 270	szt. pcs шт. Stück	35	
	1-00300	93 180	szt. pcs шт. Stück	20	

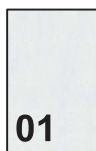

srebrny
silver
серебряный
Silber



złoty
gold
золотой
Gold



szampański
champagne
шампанский
Champagner

aluminium aluminium алюминиевый Alu



nr artykułu article number артикул № Artikelnummer	dł. (cm) length (cm) длина (см) Länge (cm)	j.m. unit e.и. Einheit	ilość w opak. units / package кол. в упак. Stück / VE	nr koloru colour number цвет № Farbnummer
---	---	---------------------------------	--	--

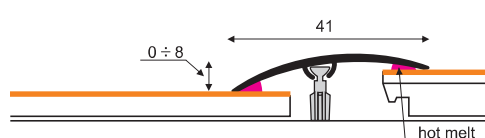

E-EK202	93	szt. pcs шт. Stück	25	01, 03, 04
	103			
	180			
	270			

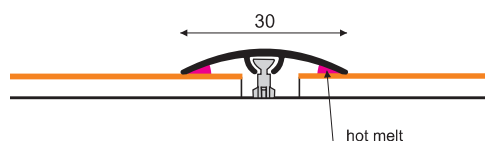

E-EK101	93	szt. pcs шт. Stück	30	01, 03, 04
	103			
	180			
	270			

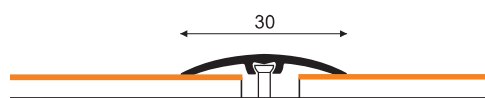

E-E0100	93	szt. pcs шт. Stück	30	01, 03
	180			

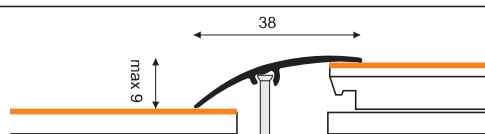

1-12201	90	szt. pcs шт. Stück	25	01, 03
	180			

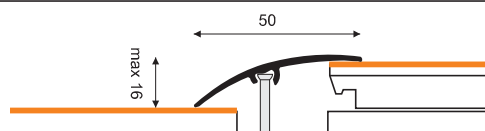

E-E0300	93	szt. pcs шт. Stück	20	01, 03
	180			



01
srebrny
silver
серебряный
Silber



03
złoty
gold
золотой
Gold



04
szampański
champagne
шампанский
Champagner

aluminium
aluminium
алюминиевый
Alu

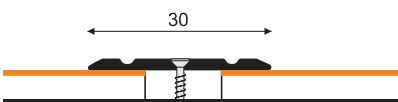
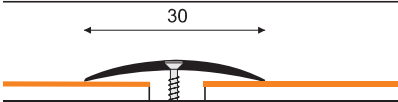
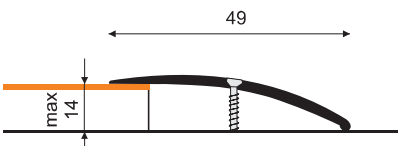
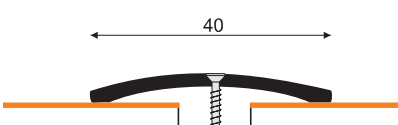
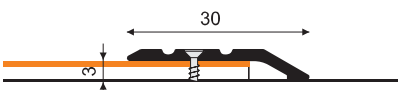
	nr artykułu article number артикул № Artikelnummer	dł. (cm) length (cm) длина (см) Länge (cm)	j.m. unit е.и. Einheit	ilość w opak. units / package кол. в упак. Stück / VE	nr koloru colour number цвет № Farbnummer
	1-06227	90	szt. pcs шт. Stück	35	06
		90			01, 03, 04
		180			
		270			
	1-06280	90	szt. pcs шт. Stück	20	01, 03, 04
		180			
		270			
	1-07697	90	szt. pcs шт. Stück	25	04
		180			01, 03
		180			
		270			
	1-09165	90	szt. pcs шт. Stück	30	04
		180			01, 03
		180			
		270			
	1-06226	90	szt. pcs шт. Stück	35	01, 03, 04
		180			
		270			

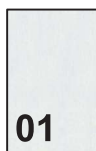

01
srebrny
silver
серебряный
Silber

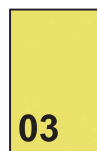

03
złoty
gold
золотой
Gold



04
szampański
champagne
шампанский
Champagner



06
brązowy
brown
коричневый
Braun

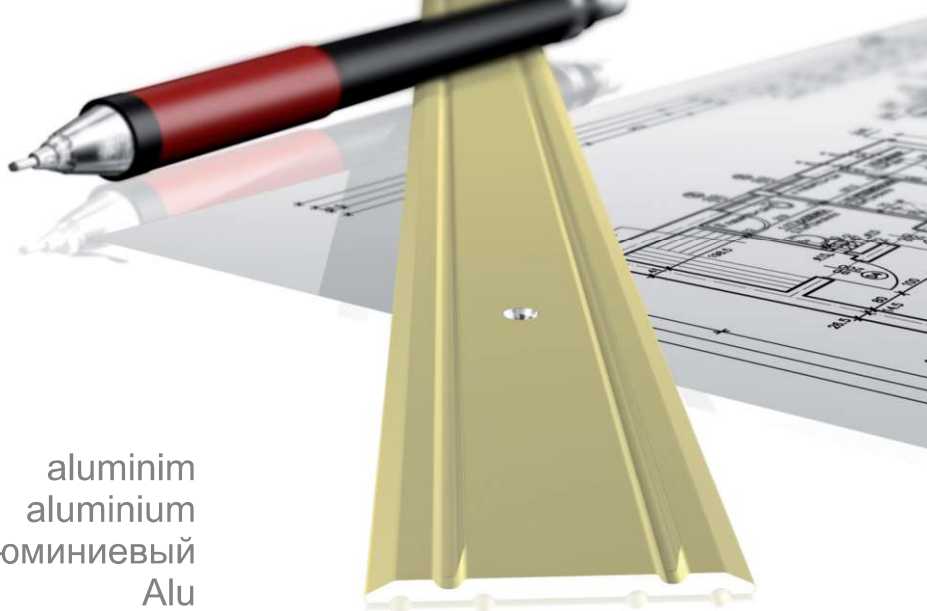

aluminium
aluminium
алюминиевый
Alu

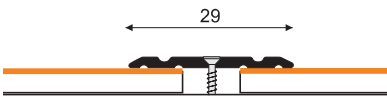
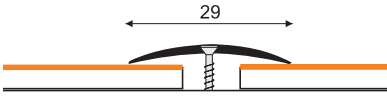
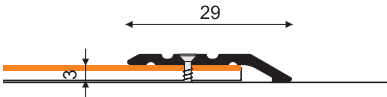
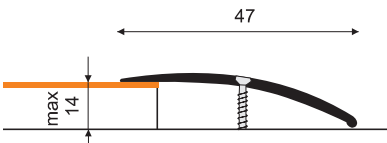
	nr artykułu article number артикул № Artikelnummer	dl. (cm) length (cm) длина (см) Länge (cm)	j.m. unit е.и. Einheit	ilość w opak. units / package кол. в упак. Stück / VE	nr koloru colour number цвет № Farbnummer
	1-12102	90 180 270	szt. pcs шт. Stück	35	01, 03
	1-12103	90 180 270	szt. pcs шт. Stück	35	
	1-12104	90 180	szt. pcs шт. Stück	35	
	E-E1100	90 180	szt. pcs шт. Stück	25	



01
srebrny
silver
серебряный
Silber

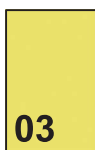

03
złoty
gold
золотой
Gold



PCV-laminat
PCV-laminate
PCV-ламинат
PCV-laminieren

	nr artykułu article number артикул № Artikelnummer	dł. (cm) length (cm) длина (см) Länge (cm)	j.m. unit е.и. Einheit	ilość w opak. units / package кол. в упак. Stück / VE	nr koloru colour number цвет № Farbnummer
	D-P0100	100 200	szt. pcs шт. Stück	100	01, 03, 0E, 1E, 2E 3E, 4E, 5E, 6E, 7E 8E, 9E, 0P, 1P, 2P 3P, 4P, 5P, 6P 16
	D-P0200	100 200	szt. pcs шт. Stück	80	
	D-P0300	100 200	szt. pcs шт. Stück	100	
	D-PS400	100 200	szt. pcs шт. Stück	50	
	D-Z0100	100 100 200	szt. pcs шт. Stück	100	



01
srebrny
silver
серебряный
Silber



03
złoty
gold
золотой
Gold



0E
buk m1
beech m1
бук m1
Buche m1



1E
buk m2
beech m2
бук m2
Buche m2



2E
dąb m1
oak m1
дуб m1
Eiche m1



3E
dąb m2
oak m2
дуб m2
Eiche m2



4E
olcha m1
alder m1
ольха m1
Erle m1



5E
wiąz m1
elm m1
вяз m1
Ulme m1



6E
kasztan m1
chestnut m1
каштан n1
Kastanie m1



7E
mahoni m1
mahogany m1
махагон m1
Mahagoni m1



8E
czereśnia m1
cherry m1
черешня m1
Kirsche m1



9E
orzech mn1
walnut m1
орех n1
Walnuss m1



0P
wenge
wenge
венге
Wenge



1P
klon
maple
клен
Ahorn



2P
dąb
oak
дуб
Eiche



3P
dąb
oak
дуб
Eiche



4P
dąb
oak
дуб
Eiche



5P
jesion
ash
ясень
Esche



6P
dąb biały
oak white
Weißeiche



16
klon
maple
клен
Ahorn

PCV
 tampondruk



nr artykułu article number артикул № Artikelnummer	dl. (cm) length (cm) длина (см) Länge (cm)	j.m. unit е.и. Einheit	ilość w opak. units / package кол. в упак. Stück / VE	nr koloru colour number цвет № Farbnummer
--	--	--	---	---

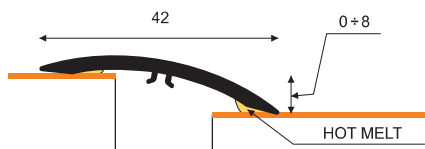

M-M0200

100
200

szt.
pcs
шт.
Stück

25

F0, F1, F4
G0, G3, G9

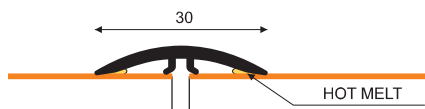

M-M0300

100
200

szt.
pcs
шт.
Stück

35



F0
buk n1
beech n1
бук н1
Buche n1



F1
buk n2
beech n2
бук н2
Buche n2



F4
olcha n1
alder n1
ольха н1
Erlie n1



G0
dąb n3
oak n3
дуб н3
Eiche n3



G3
dąb n4
oak n4
дуб н4
Eiche n4



G9
exotic n1
exotic n1
экзотический н1
Exotisch n1



stal nierdzewna
stainless steel
СТАЛЬНОЙ
Edelstahl

nr artykułu article number артикул № Artikelnummer	dł. (cm) length (cm) длина (см) Länge (cm)	j.m. unit е.и. Einheit	ilość w opak. units / package кол. в упак. Stück / VE	nr koloru colour number цвет № Farbnummer
---	---	---------------------------------	--	--

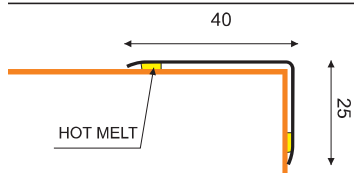

1-S6437

**100
200**

**szt.
pcs
шт.
Stück**

20

20

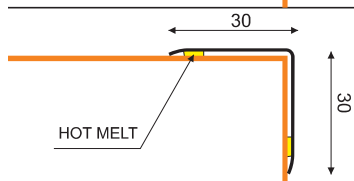

1-S9167

**100
200**

**szt.
pcs
шт.
Stück**

15

20

20

stal nierdzewna
stainless steel
СТАЛЬНОЙ
Edelstahl

kątownik schodowy **aspro**

Stair nosing profiles
Угловой профиль
Treppenstufenprofile

mosiądz
brass
латунь
Messing

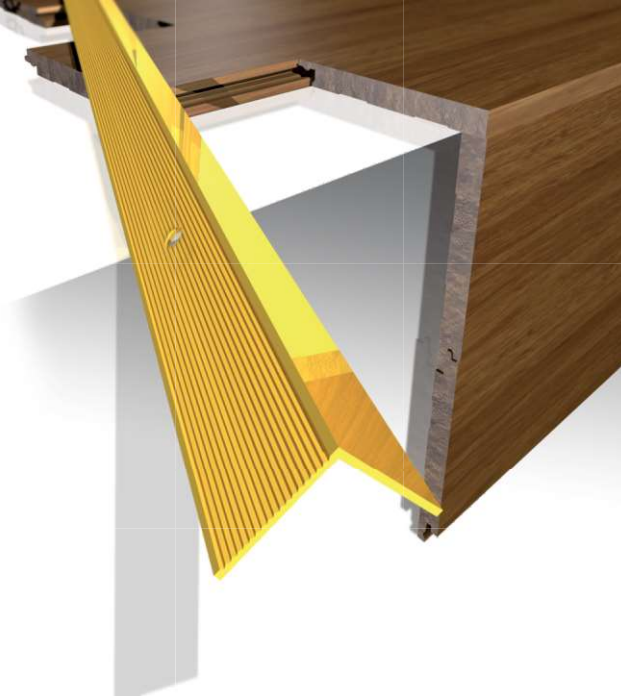

nr artykułu article number артикул № Artikelnummer	dł. (cm) length (cm) длина (см) Länge (cm)	j.m. unit е.и. Einheit	ilość w opak. units / package кол. в упак. Stück / VE	nr koloru colour number цвет № Farbnummer
---	---	---------------------------------	--	--

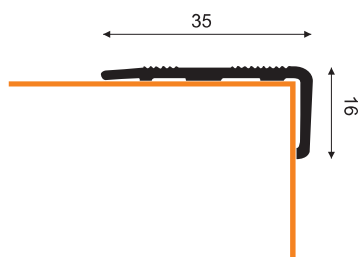

4-90704

90

szt.
pcs
шт.
Stück

10

05

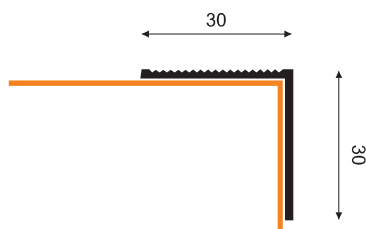

4-90708

90

szt.
pcs
шт.
Stück

10

05

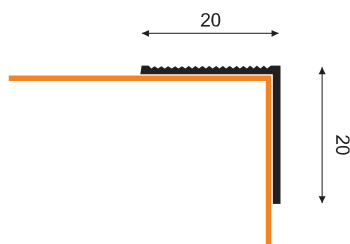

4-90709

90

szt.
pcs
шт.
Stück

10

05



mosiądz
brass
латунь
Messing

www.midas.pl

Katalog stanowi informację handlową i nie może być uznawany za ofertę w rozumieniu art. 66 ust. 1 Kodeksu Cywilnego. Stanowi on jedynie zaproszenie do rokowań w rozumieniu art. 71 Kodeksu Cywilnego. Rozmiary i zdjęcia produktów mogą odbiegać od rzeczywistości. Producent zastrzega sobie prawo do wprowadzenia zmian.

Sizes and photos of products can differ from the real products. Manufacturer reserve the right to make amendments.

MIDAS | 26-052 Nowiny k. Kielc, Poland | ul. Przemysłowa 48 | tel./fax (+48 41) 34 456 59 | bezpłatny fax 0 800 530 994 | www.midas.pl | e-mail: office@midas.pl

aluminium aluminium алюминиевый Alu

nr artykułu article number артикул № Artikelnummer	dł. (cm) length (cm) длина (см) Länge (cm)	j.m. unit е.и. Einheit	ilość w opak. units / package кол. в упак. Stück / VE	nr koloru colour number цвет № Farbnummer
---	---	---------------------------------	--	--

	E-E6316	135	szt. pcs шт. Stück	30	2E, 6E, 9E, 1P 2P, 6P
		270			
	1-07696	90	szt. pcs шт. Stück	25	01, 03
		180			
		270			
	1-07696	90	szt. pcs шт. Stück	25	04
		180			
		270			
	1-09167	90	szt. pcs шт. Stück	15	01, 03
		180			
		270			
	1-09167	90	szt. pcs шт. Stück	15	04
		180			
		270			
	1-07669	90	szt. pcs шт. Stück	15	01
		180			
		270			
	1-07669	90	szt. pcs шт. Stück	15	03
		180			
		270			
	1-06316	90	szt. pcs шт. Stück	30	01, 03
		180			
		270			
	1-06316	90	szt. pcs шт. Stück	30	04
		180			

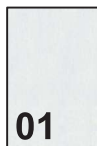

01
srebrny
silver
серебряный
Silber

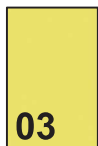

03
złoty
gold
золотой
Gold



04
szampański
champagne
шампанский
Champagner



06
brązowy
brown
коричневый
Braun



2E
dąb m1
oak m1
дуб м1
Eiche m1



6E
kasztan m1
chestnut m1
каштан н1
Kastanie m1

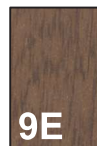

9E
orzech mn1
walnut m1
орех н1
Walnuss m1



1P
klon
maple
клен
Ahorn



2P
dąb
oak
дуб
Eiche



6P
dąb biały
dub белый
oak white
WeißEiche

aluminium
aluminium
алюминиевый
Alu



nr artykułu article number артикул № Artikelnummer	dł. (cm) length (cm) длина (см) Länge (cm)	j.m. unit е.и. Einheit	ilość w opak. units / package кол. в упак. Stück / VE	nr koloru colour number цвет № Farbnummer
--	--	--	---	---

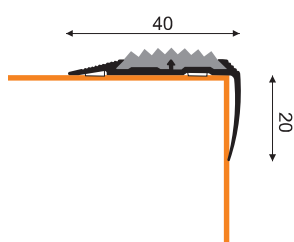

GC	1-09199	90, 270
-----------	----------------	----------------

GS	1-09299	90, 270
-----------	----------------	----------------

GB	1-09399	90, 270
-----------	----------------	----------------

GE	1-09499	270
-----------	----------------	------------

szt.
pcs
шт.
Stück

15	03, P0
-----------	---------------

15	P0
-----------	-----------

15	P0
-----------	-----------

15	P0
-----------	-----------

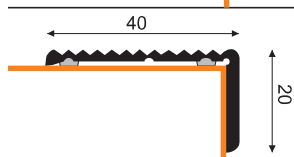

1-06437

90
135
180
270

szt.
pcs
шт.
Stück

20	01, 03
-----------	---------------

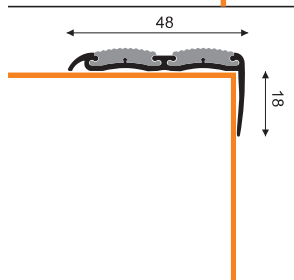

GC	1-09188	90 270
-----------	----------------	-------------------------

GS	1-09288	90
-----------	----------------	-----------

GB	1-09388	90 270
-----------	----------------	-------------------------

szt.
pcs
шт.
Stück

15	P0
-----------	-----------

15	P0
-----------	-----------

15	P0
-----------	-----------



01
srebrny
silver
серебряный
Silber

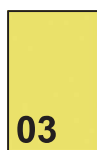

03
złoty
gold
золотой
Gold



P0
srebrny polerowany
silver polished
серебро полированное
Silber Poliert



GC
czarny
black
чёрная
Schwarz



GS
szary
grey
серая
Grau



GB
brąz
brown
коричневая
braun



GE
beż
beige
бежевая
beige



aluminium
aluminium
алюминиевый
Alu

nr artykułu article number артикул № Artikelnummer	dł. (cm) length (cm) длина (см) Länge (cm)	j.m. unit е.и. Einheit	ilość w opak. units / package кол. в упак. Stück / VE	nr koloru colour number цвет № Farbnummer
---	---	---------------------------------	--	--

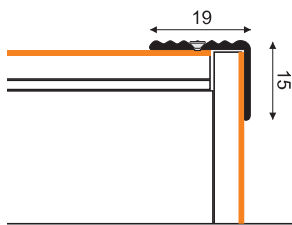

1-12105

90
180
270

szt.
pcs
шт.
Stück

25

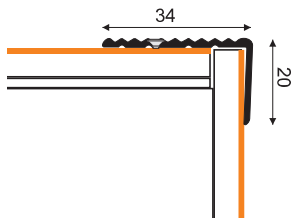

1-12106

90
180

szt.
pcs
шт.
Stück

20

01, 03

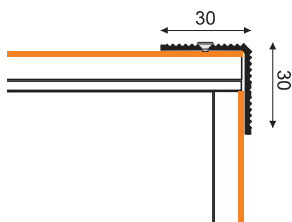

E-E0900

90
180

szt.
pcs
шт.
Stück

15



01
srebrny
silver
серебряный
Silber

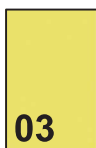

03
złoty
gold
золотой
Gold



04
szampański
champagne
шампанский
Champagner



	nr artykułu article number артикул № Artikelnummer	dł. (cm) length (cm) длина (см) Länge (cm)	j.m. unit е.и. Einheit	ilość w opak. units / package кол. в упак. Stück / VE	nr koloru colour number цвет № Farbnummer
	D-K0100	100 200	szt. pcs шт. Stück	40	0E, 1E, 2E, 3E, 4E, 5E, 6E, 7E, 8E, 9E, 0P, 2P, 4P
	D-K0200	100 200	szt. pcs шт. Stück	40	0E, 1E, 2E, 3E, 4E, 5E, 6E, 7E, 8E, 9E, 0P, 2P, 4P, 6P
	D-K0300	100 200	szt. pcs шт. Stück	70	0E, 1E, 2E, 3E, 4E, 5E, 6E, 7E, 8E, 9E, 0P, 2P, 4P
	D-K0500	100 200	szt. pcs шт. Stück	80	
	D-K0400	100 200	szt. pcs шт. Stück	80	0E, 1E, 2E, 3E, 4E, 5E, 6E, 7E, 8E, 9E, 0P, 1P, 2P, 3P, 4P, 5P, 6P, 16





aluminium
aluminium
алюминиевый
Alu

	nr artykułu article number артикул № Artikelnummer	dł. (cm) length (cm) длина (см) Länge (cm)	j.m. unit e.и. Einheit	ilość w opak. units / package кол. в упак. Stück / VE	nr koloru colour number цвет № Farbnummer
	E-E0500	90 180	szt. pcs шт. Stück	20	01, 03
	E-E0700	90 180	szt. pcs шт. Stück	25	
	E-E1200	90 180	szt. pcs шт. Stück	20	
	E-EX500	270	szt. pcs шт. Stück	20	
	E-EX700	270	szt. pcs шт. Stück	25	



PCV
laminat



	D-Z0200	100 200	szt. pcs шт. Stück	80	0E, 1E, 2E, 3E, 4E, 5E, 6E, 7E, 9E, 0P, 2P, 4P,
	D-K0600	100 200 100	szt. pcs шт. Stück	50	0E, 1E, 2E, 3E, 6E, 7E, 2P, 9E

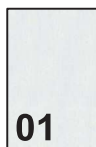

01
srebrny
silver
серебряный
Silber

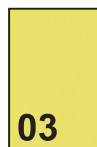

03
złoty
gold
золотой
Gold



0E
buk m1
beech m1
бук м1
Buche m1



1E
buk m2
beech m2
бук м2
Buche m2



2E
dąb m1
oak m1
дуб м1
Eiche m1



3E
dąb m2
oak m2
дуб м2
Eiche m2



4E
olcha m1
alder m1
ольха м1
Erle m1



5E
wiaz m1
elm m1
вяз м1
Ulme m1



6E
kasztan m1
chestnut m1
каштан м1
Kastanie m1



7E
mahoń m1
mahogany m1
махагон м1
Mahagoni m1



9E
orzech m1
walnut m1
орех м1
Walnuss m1



0P
wenge
wenge
венге
Wenge



2P
dąb
oak
дуб
Eiche



4P
dąb
oak
дуб
Eiche

PCV tampondruk



nr artykułu article number артикул № Artikelnummer	dl. (cm) length (cm) длина (см) Länge (cm)	j.m. unit е.и. Einheit	ilość w opak. units / package кол. в упак. Stück / VE	nr koloru colour number цвет № Farbnummer	uwagi comments примечания Kommentare
---	---	---------------------------------	--	--	---

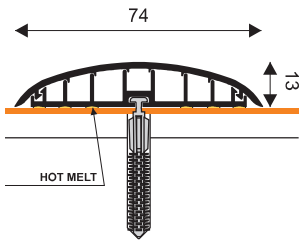

**V-VOLTA 100
200**

szt.
pcs
шт.
Stück

28

F4 olcha n1 alder n1 ольха n1 Erle n1	F6 wiaz n1 elm n1 вяз n1 Ulme n1	F9 pinia n1 pine n1 Пайн n1 Pinie n1
G0 dab n3 oak n3 дуб n3 Eiche n3	G3 dab n4 oak n4 дуб n4 Eiche n4	62 metalic 1 metalic 1 металлик 1 Metallisch 1
H6 dab n11 oak n11 дуб n11 Eiche n11		

Listwę czyścić na sucho
Maintenance by dry cleaning
Планку чистить насухо
Die Leiste trocken reinigen

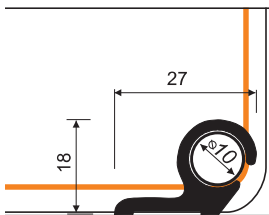

E-E1000

80	kpl. (2szt.) set (2pcs) компл. (2шт.) Set. (2Stück)	15
90		
100		
140		

01 srebrny silver серебряный Silber	03 złoty gold золотой Gold
--	---

listwa wykończeniowa

standard tile trims
плитусы отделочные
Abschlussleisten

Zic Zac

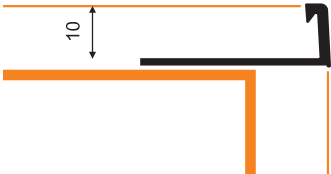
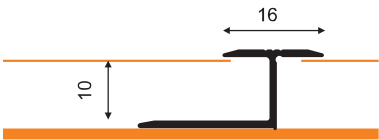
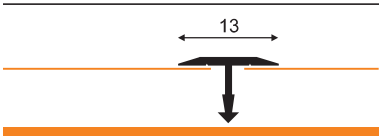

mosiądz
brass
латунь
Messing

	nr artykułu article number артикул № Artikelnummer	dł. (cm) length (cm) длина (см) Länge (cm)	j.m. unit e.и. Einheit	ilość w opak. units / package кол. в упак. Stück / VE	nr koloru colour number цвет № Farbnummer
	6-00617	250	szt. pcs шт. Stück	20	
	2-37388	250	szt. pcs шт. Stück	12	05
	6-00606	250	szt. pcs шт. Stück	20	



mosiądz
brass
латунь
Messing

listwa wykończeniowa

Zic Zac

standard tile trims
плитусы отделочные
Abschlussleisten

aluminium
aluminium
алюминиевый
Alu

nr artykułu
article number
артикул №
Artikelnummer

dł. (cm)
length (cm)
длина (см)
Länge (cm)

j.m.
unit
е.и.
Einheit

ilość w opak.
units / package
кол. в упак.
Stück / VE

nr koloru
colour number
цвет №
Farbnummer

	6-00609	250	szt. pcs шт. Stück	20	00, P0, 7E, 14, 15, 22, 23, 41
	6-00612	250	szt. pcs шт. Stück	20	15, 16, 6E, 7E, 9E, 0P, 1P, 2P, 4P, 5P, 6P, P0, 04
	6-00613	125 250	szt. pcs шт. Stück	20	01, 04, 15, 1P, 2P, 4P, 6P, 7E, 9E, 0E
	6-00617	250	szt. pcs шт. Stück	20	00
	2-27388	250	szt. pcs шт. Stück	12	00, 14, 15, 16, 22, 23, 41, 7E, 9E, 0P 1P
	2-29166	250	szt. pcs шт. Stück	12	00



01
srebrny
silver
серебряный
Silber



04
szampański
champagne
шампанский
Champagner



00
alumiowy
aluminium
алюминиевый
Aluminium



P0
srebrny polerowany
silver polished
серебро полированное
Silber Poliert



14
buk
beech
Бук
Buche



15
dąb
oak
дуб
Eiche



16
klon
maple
клен
Ahorn



22
buk bawaria
Bavarian beech
бук бавария
Bayrische Buche



23
olcha czerwona
alder red
красная ольха
Rot-erle



41
olcha
alder
ольха
Erle



6E
kasztań m1
chestnut m1
каштан n1
Kastanie m1



7E
mahoni m1
mahogany m1
махагон m1
Mahagoni m1



9E
orzeczn m1
walnut m1
орех n1
Walnuss m1



0P
wenge
wenge
венге
Wenge



1P
klon
maple
клен
Ahorn



2P
dąb
oak
дуб
Eiche



4P
dąb
oak
дуб
Eiche



5P
jesion
ash
ясень
Esche



6P
dąb biały
dub white
дуб белый
oak white
Weißeiche

www.midas.pl

Katalog stanowi informację handlową i nie może być uznawany za ofertę w rozumieniu art. 66 ust. 1 Kodeksu Cywilnego. Stanowi on jedynie zaproszenie do rokowań w rozumieniu art. 71 Kodeksu Cywilnego. Rozmiary i zdjęcia produktów mogą odbiegać od rzeczywistości. Producent zastrzega sobie prawo do wprowadzenia zmian.

Sizes and photos of products can differ from the real products. Manufacturer reserve the right to make amendments.

MIDAS | 26-052 Nowiny k. Kielc, Poland | ul. Przemysłowa 48 | tel./fax (+48 41) 34 456 59 | bezpłatny fax 0 800 530 994 | www.midas.pl | e-mail:office@midas.pl

stal nierdzewna
stainless steel
стальной
Edelstahl

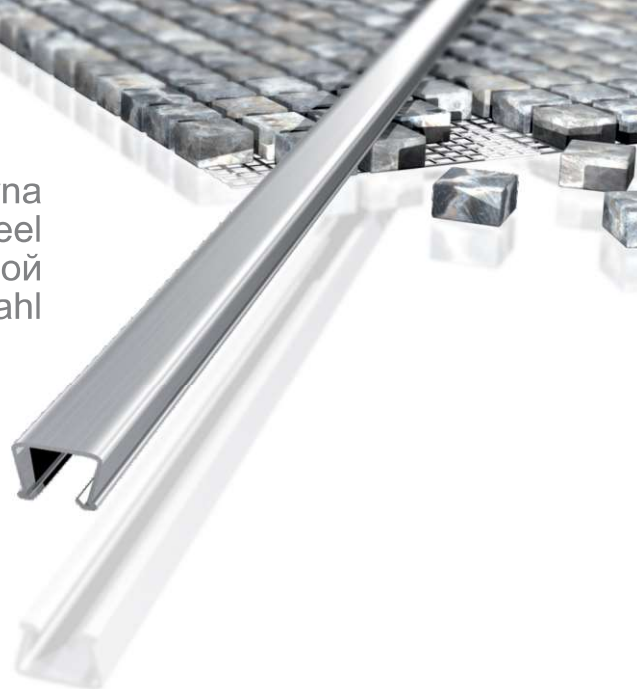

nr artykułu
article number
артикул №
Artikelnummer

dł. (cm)
length (cm)
длина (см)
Länge (cm)

j.m.
unit
е.и.
Einheit

ilość w opak.
units / package
кол. в упак.
Stück / VE

nr koloru
colour number
цвет №
Farbnummer

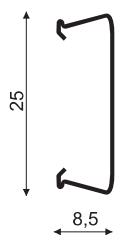

F-SDPA1

250

szt.
pcs
шт.
Stück

1

20

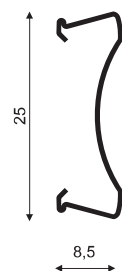

F-SDMA1

250

szt.
pcs
шт.
Stück

1



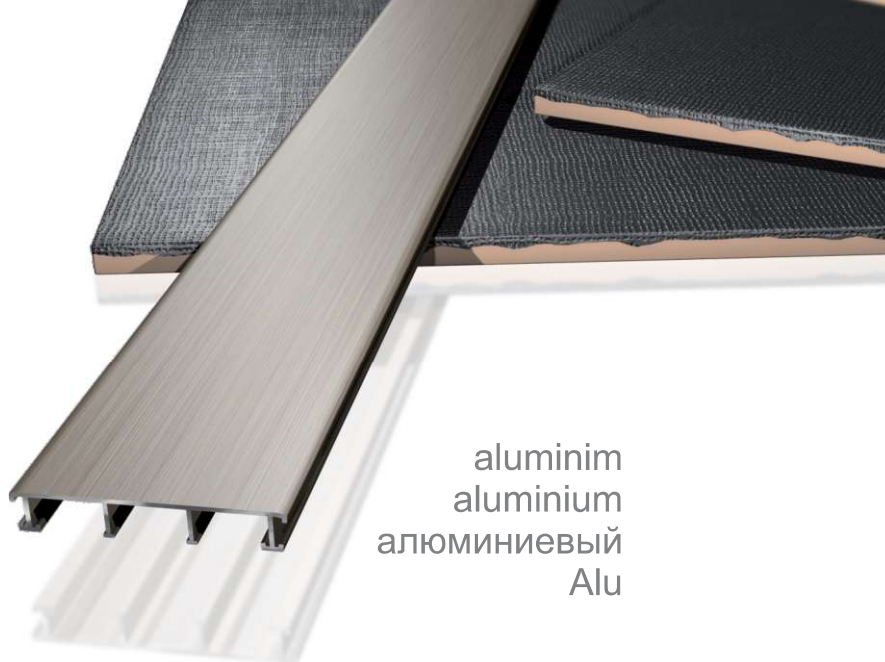

20

20

stal nierdzewna
stainless steel
стальной
Edelstahl

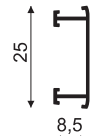

aluminium
aluminium
алюминиевый
Alu

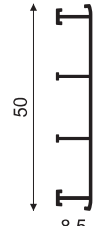
	nr artykułu article number артикул № Artikelnummer	dł. (cm) length (cm) длина (см) Länge (cm)	j.m. unit e.и. Einheit	ilość w opak. units / package кол. в упак. Stück / VE	nr koloru colour number цвет № Farbnummer
 	F-ADPC1	250	szt. pcs шт. Stück	1	
 	F-ADPA1	250	szt. pcs шт. Stück	1	A0, A1, A2 0P, 1P
	F-ADPB1	250	szt. pcs шт. Stück	1	A0, A1



A0
Silver
Silver
Silver
Silver



A1
Inox
Inox
Inox
Inox



A2
Gold
Gold
Gold
Gold



0P
wenge
wenge
венге
Wenge



1P
klon
maple
клен
Ahorn



stal nierdzewna
stainless steel
СТАЛЬНОЙ
Edelstahl

nr artykułu article number артикул № Artikelnummer	dł. (cm) length (cm) длина (см) Länge (cm)	j.m. unit е.и. Einheit	ilość w opak. units / package кол. в упак. Stück / VE	nr koloru colour number цвет № Farbnummer
---	---	---------------------------------	--	--

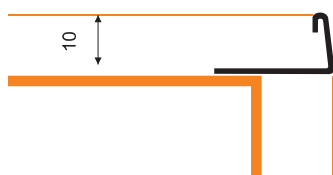

F-FC600

**125
250**

**szt.
pcs
шт.
Stück**

20



F-FC602

125

**szt.
pcs
шт.
Stück**

20

20

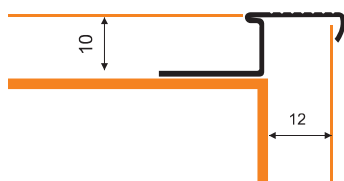

F-FC615

**125
250**

**szt.
pcs
шт.
Stück**

20

20

stal nierdzewna
stainless steel
СТАЛЬНОЙ
Edelstahl



mosiądz
brass
латунь
Messing

nr artykułu article number артикул № Artikelnummer	dl. (cm) length (cm) длина (см) Länge (cm)	j.m. unit e.и. Einheit	ilość w opak. units / package кол. в упак. Stück / VE	nr koloru colour number цвет № Farbnummer
---	---	---------------------------------	--	--

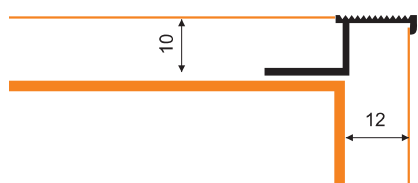

6-00615

250

szt.
pcs
шт.
Stück

20

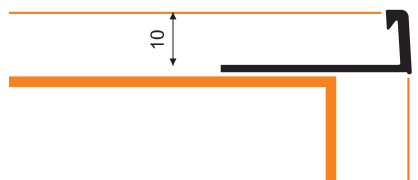

6-00604

250

szt.
pcs
шт.
Stück

20

05

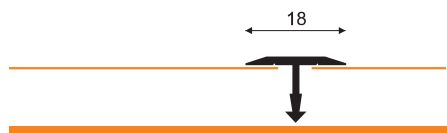

6-00612

250

szt.
pcs
шт.
Stück

20

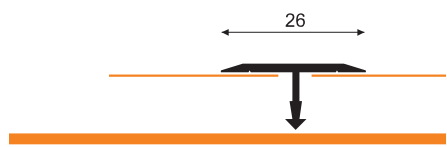

6-00613

250

szt.
pcs
шт.
Stück

20



6-00611

250

szt.
pcs
шт.
Stück

20



05
mosiądz
brass
латунь
Messing

aluminium
aluminium
алюминиевый
Alu



	nr artykułu article number артикул № Artikelnummer	dł. (cm) length (cm) длина (см) Länge (cm)	j.m. unit e.и. Einheit	ilość w opak. units / package кол. в упак. Stück / VE	nr koloru colour number цвет № Farbnummer
	6-00615	250	szt. pcs шт. Stück	20	00
	GC 1-09177	250	szt. pcs шт. Stück	12	00
	GS 1-09277	250		12	00
	GB 1-09377	250		12	00
	GE 1-09477	250		12	00
	GC 1-09155	250	szt. pcs шт. Stück	12	00
	GS 1-09255	250		12	00
	GB 1-09355	250		12	00
	6-00612	250	szt. pcs шт. Stück	20	P0, 04
	6-00613	125	szt. pcs шт. Stück	20	01, 04
		250		20	P0, 01, 04
	6-00608	250	szt. pcs шт. Stück	20	00
	6-00630	250	szt. pcs шт. Stück	20	00, 01, 03
	6-00631	250		20	00



aluminium
aluminium
алюминиевый
Aluminium



srebrny
silver
серебряный
Silber

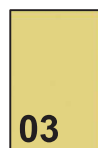

złoty
gold
золотой
Gold



szampański
champagne
шампанский
Champagner



srebrny polerowany
silver polished
серебро полированное
Silber Poliert



czarny
black
чёрная
Schwarz



szary
grey
серая
Grau



brąz
brown
коричневая
braun



beż
beige
бежевая
beige

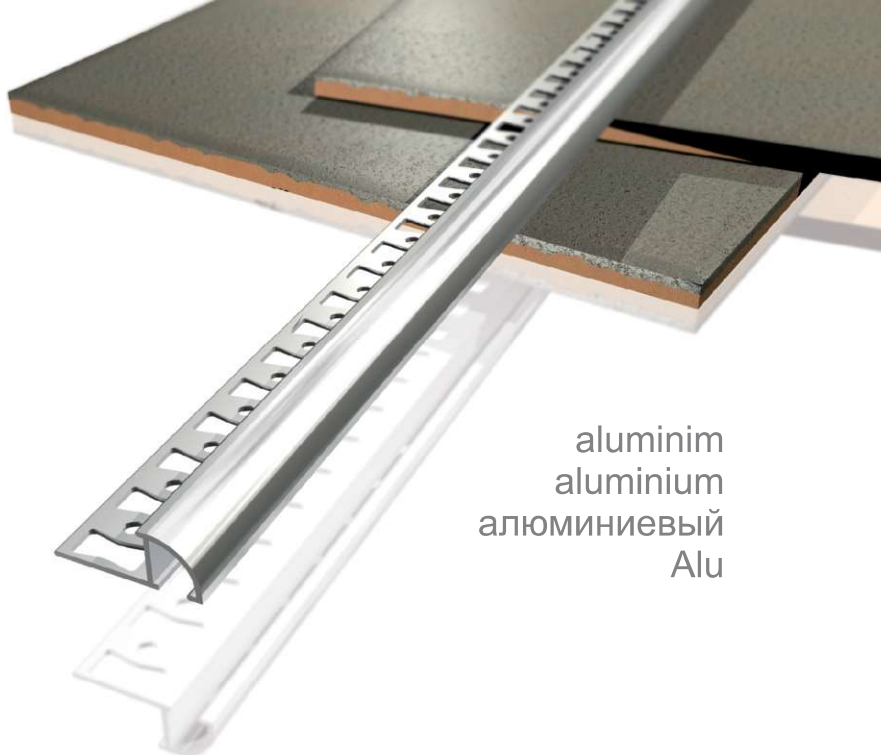

aluminium
aluminium
алюминиевый
Alu

	nr artykułu article number артикул № Artikelnummer	dł. (cm) length (cm) длина (см) Länge (cm)	j.m. unit e.и. Einheit	ilość w opak. units / package кол. в упак. Stück / VE	nr koloru colour number цвет № Farbnummer
	6-00600	250	szt. pcs шт. Stück	20	00, 01, 03, 04
	6-00601	250	szt. pcs шт. Stück	20	00, 01, 03
	6-00602	250	szt. pcs шт. Stück	20	00, 01, 03, 04
	6-00603	250	szt. pcs шт. Stück	20	00, 01, 03
	6-00611	250	szt. pcs шт. Stück	20	00, 03, P0
	6-00621	250	szt. pcs шт. Stück	20	00, 03

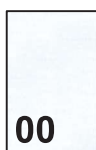

00
alumiowy
aluminium
алюминиевый
Aluminium



01
srebrny
silver
серебряный
Silber

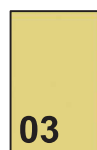

03
złoty
gold
золотой
Gold



04
szampański
champagne
шампанский
Champagner



P0
srebrny polerowany
silver polished
серебро полированное
Silber Poliert

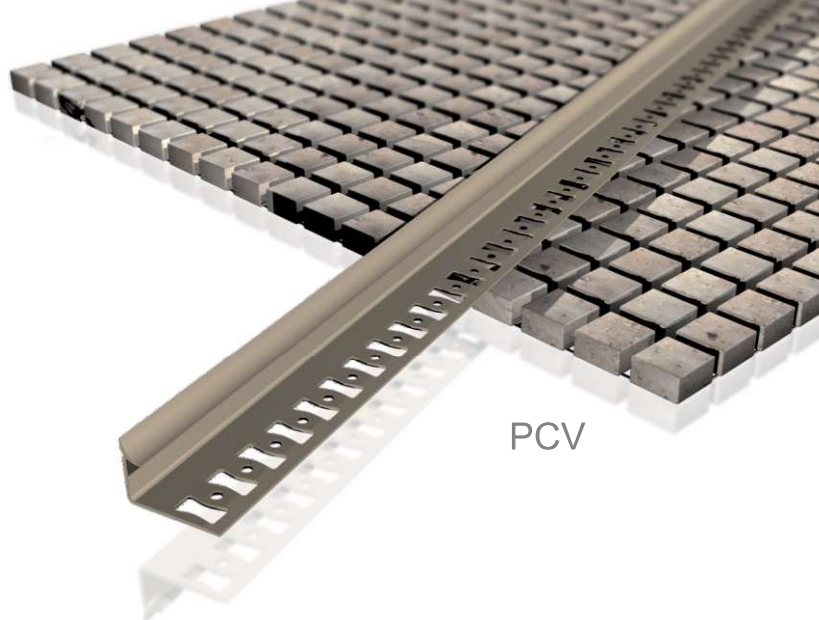

PCV

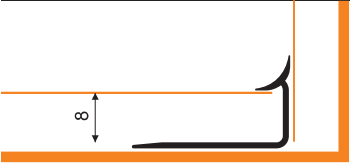
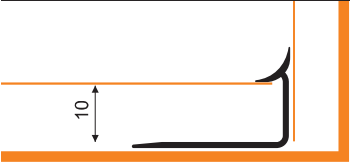
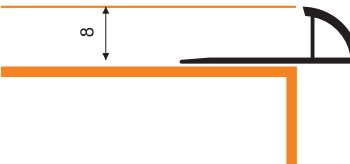
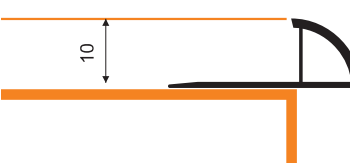
	nr artykułu article number артикул № Artikelnummer	dł. (cm) length (cm) длина (см) Länge (cm)	j.m. unit e.и. Einheit	ilość w opak. units / package кол. в упак. Stück / VE	nr koloru colour number цвет № Farbnummer
	F-FSW08	250	szt. pcs шт. Stück	80	L0, L1, L2, L3, L4, L5
	F-FSW10	250	szt. pcs шт. Stück	80	
	F-FSZ08	250	szt. pcs шт. Stück	80	
	F-FSZ10	250	szt. pcs шт. Stück	80	



L0
biały
white
белый
Weiß

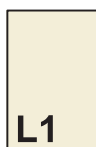

L1
kość słoniowa
ivory
слоновая кость
Elfenbein



L2
beż 1
beige 1
бежевый 1
Beige 1



L3
karmel
caramel
карамель
Karamell









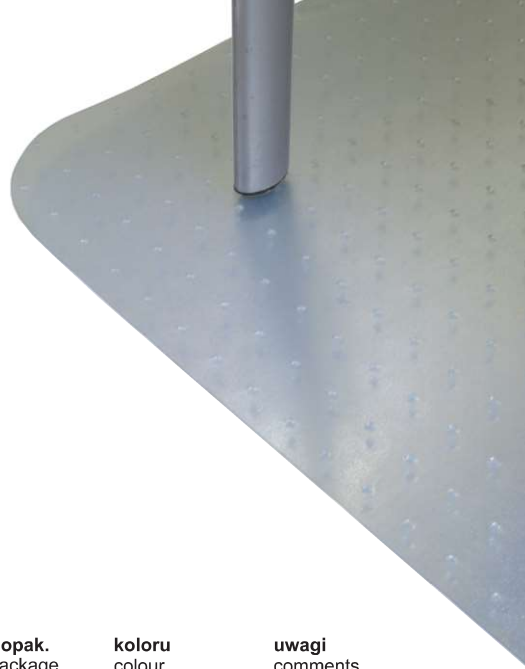

L4
szary 1
gray 1
серый 1
Grau 1







L5
beż 2
beige 2
бежевый 2
Beige2

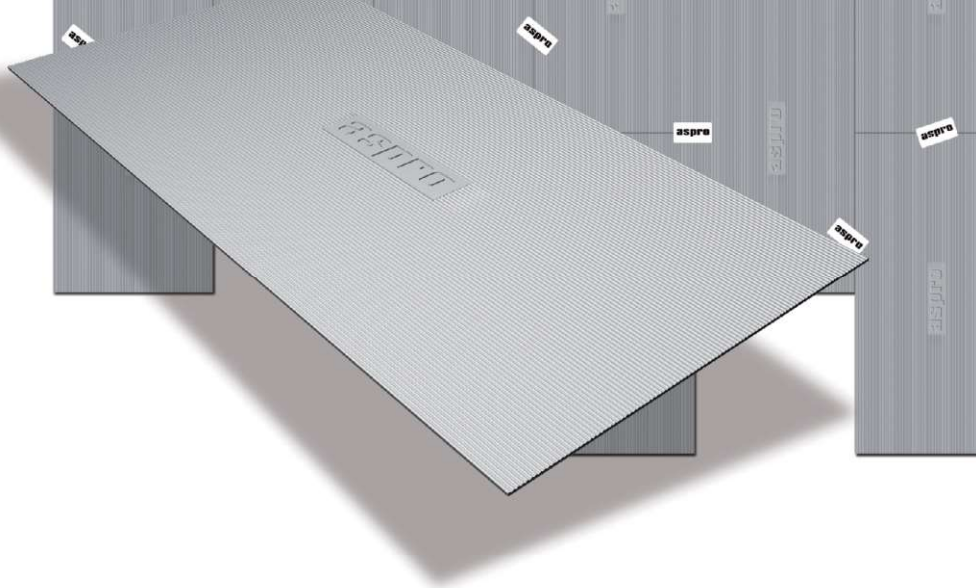

	rozmiar size размер Größe	grubość thickness толщина Dicke	nr artykułu article number артикул № Artikelnummer	j.m. unit е.и. Einheit	ilość w opak. units / package кол. в упак. Stück / VE	koloru colour цвет Farbe	uwagi comments примечания Kommentare
	1200 x 900 mm	1,5 mm	A-MATA1-95-015	szt. pcs шт. Stück	7	przezroczysty kawa transparent coffee Прозрачный кофе Transparente Kaffee	
	1200 x 900 mm	1,5 mm	A-MATA1-XX-015	szt. pcs шт. Stück	7	przezroczysty transparent Прозрачный Transparente	<p>Mata ochronna wykonane z PVC o dużej przezroczystości, odporne na ścieranie i zarysowania, antyślizgowe, stabilne na podłodze, łatwe do utrzymania w czystości.</p> <p>Floor protection mat made of PCV with great transparency, abrasion and scratch resistant, anti-slip, stable on the floor, easy to keep clean.</p> <p>Защитный коврик изготовленные из ПВХ с большой прозрачностью. Устойчивые против истирания и царапин. Антискользящие. Устойчивые на полу. Простые для удержания в чистоте.</p> <p>Bodenschutzmatte aus PVC. Kratzfest und Transparent, Anti-Rutsch Eigenschaften, liegt stabil auf dem Boden, leicht zu reinigen.</p>
	1200 x 900 mm	2 mm	A-MATA1-XX-020	szt. pcs шт. Stück	5		
	1200 x 900 mm	1,5 mm	A-MATA3-XX-015	szt. pcs шт. Stück	7	przezroczysty (grawer) transparent (engraver) прозрачный (гравёр) transparent (Kupferstecher)	
	1200 x 900 mm	2 mm	A-MATA3-XX-020	szt. pcs шт. Stück	5		
	1200 x 900 mm	1,5 mm	A-MATA4-XX-015	szt. pcs шт. Stück	7	kawa (grawer) coffee (engraver) кофе (гравёр) Kaffee (Kupferstecher)	
	1200 x 900 mm	2 mm	A-MATA4-XX-020	szt. pcs шт. Stück	5		
	1200 x 900 mm	2 mm	A-MATA2-XX-020	szt. pcs шт. Stück	4	przezroczysty transparent Прозрачный Transparente	

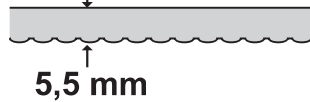

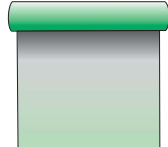

rozmiar size размер Größe	grubość thickness толщина Dicke	nr artykułu article number артикул № Artikelnummer	j.m. unit е.и. Einheit	ilość w opak. units / package кол. в упак. Stück / VE	koloru colour цвет Farbe	uwagi comments примечания Kommentare
------------------------------------	--	---	---------------------------------	--	-----------------------------------	---

	1000 x 500 mm	5,5 mm	A-CDA06-94-001	kpl. (4m ²) set (4m ²) компл. (4m ²) Set. (4m ²)	15 (60 m ²)	szary grey серая Grau	Polistyrenowy podkład izolacyjny Polystyrene insulation base Полиуретановая подложка Styroporplatte	
	1000 x 500 mm	3 mm	A-CDA03-94-001	kpl. (5m ²) set (5m ²) компл. (5m ²) Set. (5m ²)	19 (95 m ²)	szary grey серая Grau	Polistyrenowy podkład izolacyjny Polystyrene insulation base Полиуретановая подложка Styroporplatte	
	100 x 1500 cm	3 mm	A-CDC03-94-001	szt. pcs шт. Stück	6 (90 m ²)	zielony green зеленый Grün	Kompozytowy podkład z stabilizującą wyłaczaną strukturą. Polyethylene foam underlay with perforated surface. Композитная подложка со стабилизирующей экструдированной структурой Verbund Trittschalldämmung mit stabilisierten ausgestanzten Aufbau.	

akcesoria **aspro**

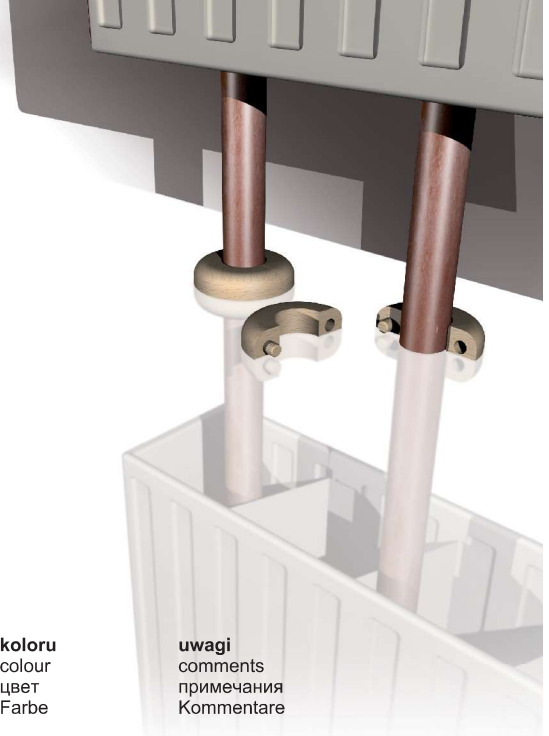
Accessories
Принадлежности
Zubehör

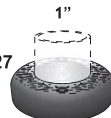

rozmiar size размер Größe	nr artykułu article number артикул № Artikelnummer	j.m. unit е.и. Einheit	ilo w opak. units / package кол. в упак. Stück / VE	koloru colour цвет Farbe	uwagi comments примечания Kommentare
 \varnothing 15  A-50001-14-015					<p>Maskownice do rur, wykonano z twardego drewna bukowego w formie półkoli połączonych ze sobą kołkami drewnianymi, stosowane do wykańczania rur CO, instalacji wodnej i gazowej. Pipe masking frames, manufactured from hard beech wood as peg-connected semicircles, used for finishing central heating, water and gas pipes. Деревянные розетки, изготовлены из твердой буковой древесины в форме полукругов, соединенных между собой деревянными колышками, используются для отделки канализационных труб, водной и газовой системы. Rosette aus Buchholz. Für Rohrverkleidung (Wasser-, Heizungs- und Gasinstallation)</p>
 \varnothing 18  A-50001-14-018					
 \varnothing 27  A-50001-14-027					
		szt. pcs шт. Stück	12	buk beech бук Buche	

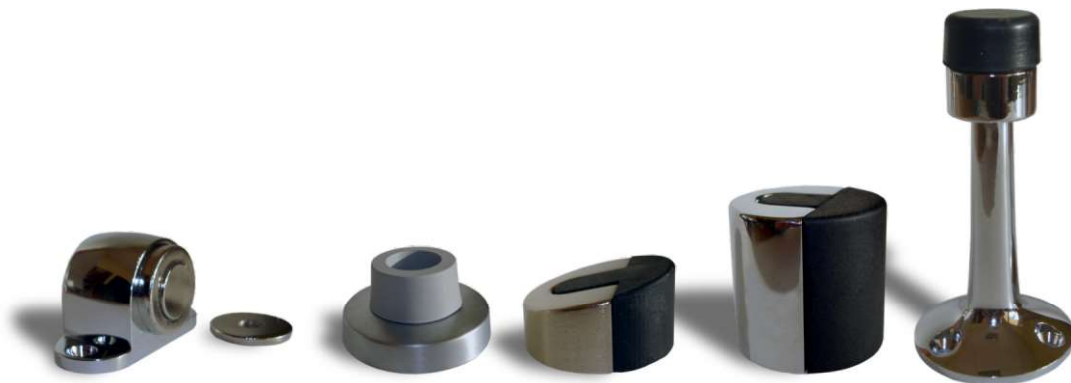

	nr artykułu article number артикул № Artikelnummer	j.m. unit e.и. Einheit	ilość w opak. units / package кол. в упак. Stück / VE	koloru colour цвет Farbe	uwagi comments примечания Kommentare
<p>Ø 40</p>	A-80007-01	szt. pcs шт. Stück	6	001 002	<p>Odbojniki do drzwi przykręcane. Zabezpiecza przed obijaniem ścian. Metalowa powierzchnia galwanizowana. Screw-fixed door bumpers. Galvanized metal surface, prevents wall damage. Отбойники дверей прикручивающиеся. Металлическая гальванизированная поверхность, предохраняют стены от оббивания.</p>
<p>Ø 45</p>	A-80006-01	szt. pcs шт. Stück	6	001 002	<p>Verschraubbare Türstopper. Verzinkte Metalloberfläche, schützt vor Beschädigung der Wand</p>
<p>Ø 55</p> <p>30</p>	A-80010-20	szt. pcs шт. Stück	6	020	<p>Odbojniki do drzwi przykręcane do ściany Door bumper fixed to wall Отбойник дверей крепённый к стене Türpuffer für die Wand.</p>
<p>Ø 38</p> <p>75</p>	A-80005-01	szt. pcs шт. Stück	6	001 002	
<p>30</p> <p>52</p> <p>32</p>	A-80008-01	szt. pcs шт. Stück	6	001 002	<p>Odbojniki z magnesem blokującym drzwi. In addition blocking door magnet is used. Дополнительно использован магнит блокирующий двери. Türstopper mit Magnet.</p>
<p>110</p> <p>65</p>	A-80011-01	szt. pcs шт. Stück	1	001	<p>Blokada drzwi. Security door guard. Блокировка дверей -металлический запор. Türblockade.</p>



001
srebrny
silver
серебряный
Silber



002
srebrny mat
silver mat
серебро матовое
Silber matt



020
stal nierdzewna
stainless steel
стальной
Edelstahl



nr artykułu article number артикул № Artikelnummer	j.m. unit e.и. Einheit	ilość w opak. units / package кол. в упак. Stück / VE	koloru colour цвет Farbe	uwagi comments примечания Kommentare
---	---------------------------------	--	-----------------------------------	---



A-80001-00

szt.
pcs
шт.
Stück

6

001
002
003
004

Odbojniki do drzwi samoprzylepne.
Metalowa powierzchnia galwanizowana. Zabezpiecza przed obijaniem ścian, klejony do podłoża.
Self-adhesive door bumpers. Galvanized metal surface, prevents wall damage, screwed to the floor surface.
Отбойники дверей самоклеющиеся. Металлическая гальванизованная поверхность, предохраняют стены от оббивания, прикручиваются к полу.
Selbstklebende Türstopper. Verzinkte Metalloberfläche, verhindert Schäden an Wänden und kann mit dem Untergrund verschraubt werden.

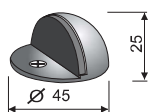

A-80001-01

szt.
pcs
шт.
Stück

6

001
002
003
004

Odbojniki do drzwi przykręcane.
Metalowa powierzchnia galwanizowana. Zabezpiecza przed obijaniem ścian, przykręcany do podłoża.
Screw-fixed door bumpers. Galvanized metal surface, prevents wall damage, screwed to the floor surface.
Отбойники дверей прикручивающиеся. Металлическая гальванизованная поверхность, предохраняют стены от оббивания, прикручиваются к полу.
Verschraubbare Türstopper Verzinkte Metalloberfläche, schützt die Wand vor Schäden, verschraubbar mit dem Boden

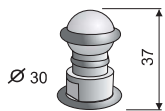

A-80004-01

szt.
pcs
шт.
Stück

6

001
002
003
004

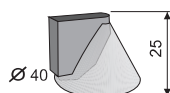

A-80003-01

szt.
pcs
шт.
Stück

6

001
003

Odbojniki do drzwi samoprzylepne.
Wykonane z naturalnego drewna. Zabezpiecza przed obijaniem ścian, klejony do podłoża.
Self-adhesive door bumpers. Manufactured from natural wood, prevents wall damage, glued to the floor surface.
Отбойники дверей самоклеющиеся. Изготовлены из натурального дерева, предохраняют стены от оббивания, клеятся к полу.
Selbstklebende Türstopper. Hergestellt aus Holz, schützt vor Wandbeschädigungen, wird auf dem Boden verklebt.

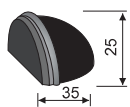

A-CCH01

szt.
pcs
шт.
Stück

6

15
24
30
9E



001
srebrny
silver
серебряный
Silber



002
srebrny mat
silver mat
серебро матовое
Silber matt



003
złoty
gold
золотой
Gold



004
antyk
antique
античный
Antike



15
dąb
oak
дуб
Eiche



24
mahoń
mahogany
махагон
Mahagoni



30
jasny buk
light beech
светлый бук
Buche hell



9E
orzec m1
walnut m1
орех n1
Walnuss m1









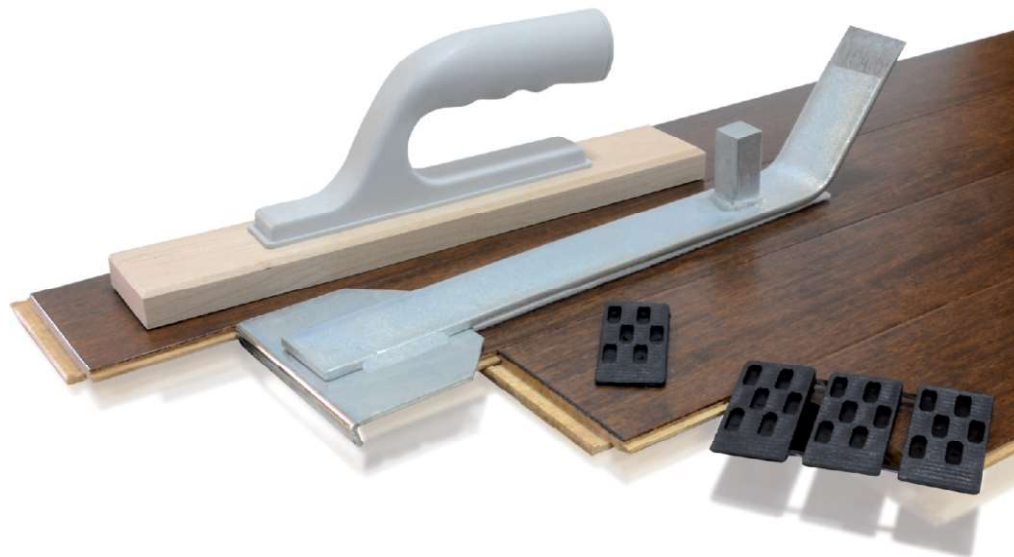

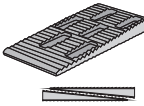

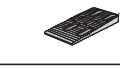
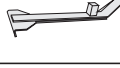
	rozmiar size размер Größe	ilość w opak. units / package кол. в упак. Stück / VE	nr artykułu article number артикул № Artikelnummer	j.m. unit е.и. Einheit	ilość w opak. units / package кол. в упак. Stück / VE	coloru colour цвет Farbe	uwagi comments примечания Kommentare
		∅ 20	(x 20)	A-40001-01-20		24	Podkładki filcowe samoprzylepne. Self-adhesive felt chocks. Подкладки войлочные самоклеющиеся. Selbstklebende Filzgleiter
		∅ 28	(x 12)	A-40001-02-12		24	
		∅ 28	(x 20)	A-40001-02-20		24	
		20 x 20 mm	(x 20)	A-40001-03-20		24	
		28 x 28 mm	(x 12)	A-40001-04		24	
		120 x 100 mm	(x 1)	A-40001-05		24	
		44 x 20 mm	(x 10)	A-40001-06	kpl. set компл. Set	24	
		∅ 20	(x 8)	A-40001-07		24	
		∅ 38	(x 4)	A-40001-07		24	
		∅ 10	(x 10)	A-40001-08		24	
		∅ 10	(x 4)	A-40001-09		12	
		150 x 115 mm	(x 1)	A-40001-10		12	
		150 x 13 mm	(x 4)				
		∅ 18	(x 10)				
		∅ 23	(x 16)				
	∅ 35	(x 7)					
	210 x 297 mm	(x 1)	A-40001-15		1		
		∅ 20	(x 20)	A-40002-01-20		24	
		∅ 28	(x 12)	A-40002-02-12		24	
		∅ 28	(x 20)	A-40002-02-20		24	
		20 x 20 mm	(x 20)	A-40002-03		24	
		28 x 28 mm	(x 12)	A-40002-04		24	
		120 x 100 mm	(x 1)	A-40002-05		24	
		44 x 20 mm	(x 10)	A-40002-06	kpl. set компл. Set	24	
		∅ 20	(x 8)	A-40002-07		24	
		∅ 38	(x 4)	A-40002-07		24	
		∅ 10	(x 10)	A-40002-08		24	
		∅ 10	(x 4)	A-40002-09		12	
		150 x 115 mm	(x 1)	A-40002-10		12	
		150 x 13 mm	(x 4)				
		∅ 18	(x 10)				
		∅ 23	(x 16)				
	∅ 35	(x 7)					
	210 x 297 mm	(x 1)	A-40002-15		1		

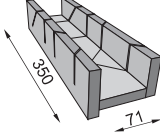

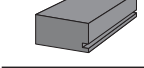
	rozmiar size размер Größe	ilość w opak. units / package кол. в упак. Stück / VE	nr artykułu article number артикул № Artikelnummer	j.m. unit е.и. Einheit	ilość w opak. units / package кол. в упак. Stück / VE	koloru colour цвет Farbe	uwagi comments примечания Kommentare
	∅ 28	(x 12)	A-40004-02		20	brąz brown коричневая braun	Podkładki filcowe samoprzylepne. Self-adhesive felt chocks.
	28 x 28 mm	(x 12)	A-40004-04		24		
	120 x 100 mm	(x 1)	A-40004-05		24		
	150 x 115 mm	(x 1)	A-40006-10	kpl. set компл. Set	12	piaskowy sand песок Sand	Подкладки войлочные самоклеющиеся. Selbstklebende Filzgleiter
	150 x 13 mm	(x 4)					
	∅ 18	(x 10)					
	∅ 23	(x 16)					
	∅ 35	(x 7)					
210 x 297 mm	(x 1)	A-40006-15		1			
	∅ 28	(x 12)	A-40003-03	kpl. set компл. Set	24	korek cork пробка Kork	Podkładki korkowe samoprzylepne. Self-adhesive cork chocks. Подкладки из натуральной пробки самоклеющиеся. Selbstklebende Korkgleiter.
	28 x 28 mm	(x 12)	A-40003-02				
	120 x 100 mm	(x 1)	A-40003-01				
	150 x 115 mm	(x 1)					
	150 x 13 mm	(x 4)					
	∅ 18	(x 10)	A-40003-10				
	∅ 23	(x 16)					
∅ 35	(x 7)						
	∅ 9	(x 40)	A-40007-10-040	kpl. set компл. Set	24	przezroczysty transparent прозрачный Transparent	Podkładki antyślizgowe samoprzylepne. Self-adhesive non-skid chocks.
	∅ 20	(x 12)	A-40007-10-012				
	∅ 28	(x 12)	A-40005-02	kpl. set компл. Set	24	czarny black чёрная Schwarz	Подкладка противоскользкая самоклеющаяся. Selbstklebende Filzgleiter
	28 x 28 mm	(x 12)	A-40005-04				
	150 x 115 mm	(x 1)					
	150 x 13 mm	(x 4)					
	∅ 18	(x 10)	A-40005-10				
∅ 23	(x 16)						
∅ 35	(x 7)						



	szt. pcs шт. Stück	nr artykułu article number артикул № Artikelnummer	j.m. unit е.и. Einheit	ilość w opak. units / package кол. в упак. Stück / VE	uwagi comments примечания Kommentare
	40 szt. 40 pcs 40 шт. 40 Stück	A-20001	kpl. set компл. Set	6	Kliny montażowo-dylatacyjne. Służą do dokładnego ustawienia i utrzymania szczeliny dylatacyjnej między układaną podłogą a ścianą. Installation (distance) wedges. Used for the precise adjustment and maintenance of the distance between the laid floor and the wall. Шпонки для закрепления на расстоянии. Используются для идеально точной установки и удержания дилатационной щели между настилаемым полом и стеной. Verlegekeile Für präzises Arbeiten bei der Verlegung von Fußböden, damit der richtige Abstand zwischen Wand und Fußboden eingehalten wird.
	2 szt. 2 pcs 2 шт. 2 Stück	A-CBA01	kpl. set компл. Set	6	Nakolanniki dla montażystów. Wygodne i trwałe, izolują od zimnego podłoża, chronią kolana przy długotrwałych pracach montażowych. Kneepads for installers. Comfortable and durable, isolate from cold surfaces, protect knees during prolonged installation works. Наколенники для монтажников. Удобные и надежные, изолируют от холода пола, защищают колени во время продолжительных монтажных работ. Knieschützer für Monteure Komfortabel und langlebig, isoliert vor kalten Oberflächen und schützt die Kniee während längeren Arbeiten.
professional   	40 szt. 40 pcs 40 шт. 40 Stück 1 szt. 1 pcs 1 шт. 1 Stück 1 szt. 1 pcs 1 шт. 1 Stück	A-CBE02	kpl. set компл. Set	6	Zestaw montażowy - professional. Łyżka dobijająca : 1, Kliny montażowo - dylatacyjne : 40 Klocek dobijający : 1. Niezbędny do prawidłowego i łatwego montażu podłogi panelowej. A set of fitting - professional. 1 lever, 40 installation (distance) wedges, 1 tapping block necessary for the proper and easy installation of a panel floor. Набор для настилки напольных панелей - professional. рычаг : 1, шпонки для закрепления на расстоянии : 40 молоточный блок :1,необходим для правильной и несложной настилки, панельного пола. Fußbodenmontage-Set 1 Hebel, 40 Verlegekeile, 1 Schlagholz
	6 szt. 6 pcs 6 шт. 6 Stück	A-CBB01	kpl. set компл. Set	6	Skrzynka uciosowa. Z progiem stabilizującym, cięcie pod kątem 45°, 90°. Mitre box 16 mm plywood. With a stabilizing sill, enables cutting at the angles of 45° and 90°. Коническая втулка ДСП толщиной 16 мм. Со стабилизирующим порогом, сечение под углом 45°, 90°. Gehrungslede Stabilisierung bei Schnitten von 45° und 90° Grad
  	40 szt. 40 pcs 40 шт. 40 Stück 1 szt. 1 pcs 1 шт. 1 Stück 1 szt. 1 pcs 1 шт. 1 Stück	A-90001	kpl. set компл. Set	6	Zestaw do układania paneli podłogowych. Łyżka dobijająca : 1, kliny montażowo - dylatacyjne : 40, Klocek dobijający : 1, niezbędny do prawidłowego i łatwego montażu podłogi panelowej. Flooring panel installation kit. 1 lever, 40 installation (distance) wedges, 1 tapping block, necessary for the proper and easy installation of a panel floor. Комплект для настилки напольных панелей. рычаг : 1, шпонки для закрепления на расстоянии : 40 молоточный блок :1, Необходим для правильной и несложной настилки панельного пола. Fußbodenmontage-Set 1 Hebel, 40 Verlegekeile, 1 Schlagholz
	24 szt. 24 pcs 24 шт. 24 Stück	A-BFC01	kpl. set компл. Set	8	Kolki montażowe Mounting pegs & screws Монтажные штифты Montagedübel
	24 szt. 24 pcs 24 шт. 24 Stück	A-BFC02	kpl. set компл. Set	8	
	24 szt. 24 pcs 24 шт. 24 Stück	A-TKM01	kpl. set компл. Set	10	



pojemność content содержание Inhalt	nr artykułu article number артикул № Artikelnummer	j.m. unit е.и. Einheit	ilość w opak. units / package кол. в упак. Stück / VE	koloru colour цвет Farbe	uwagi comments примечания Kommentare
--	---	---------------------------------	--	-----------------------------------	---



500 ml

A-CAI01

szt.
pcs
шт.
Stück

6

Impregnat. Ochrona przed wodą, wilgocią (napęcznieniami). Do impregnacji krawędzi laminowanych paneli podłogowych (bezklejowych), parkietu, podłóg naturalnych, płyt wiórowych - meblowych.
Panel impregnat. Protection against water, dampness and bulging. To impregnate edges of laminated floor panels (non-glued), parquets, natural floors, furniture chipboards.
Пропиточное средство. Защита от воды, влаги (набуханий) для пропитки ламинированных краев плавающих полов (безклеевых), паркета, натуральных полов, древесностружечных мебельных плит.
Imprägniermittel Schützt vor Wasser, Feuchtigkeit. Speziell für die Imprägnierung von Kanten bei Laminatböden, Parkett und Naturholzböden.



B

1000 ml

A-CAB01

szt.
pcs
шт.
Stück

6

CZYSTY PANEL B - środek myjący. Stosowany do codziennego czyszczenia, pielęgnacji, konserwacji: paneli podłogowych, parkietów, podłóg naturalnych. Bez szkodliwego dla laminatów mydła. Nie pozostawia smug i plam.
CLEAN PANEL B - cleaner. National Institute of Hygiene certificate used for everyday cleaning, care and maintenance of flooring panels, parquets and natural floors. Does not contain soap harmful for laminated surfaces, does not leave smudges or stains.
ЧИСТАЯ ПАНЕЛЬ B - моющее средство. Свидетельство РЗН (Государственный Институт Гигиены). Используется для ежедневной чистки, ухода, предохранения: напольных панелей, паркета, натуральных полов, без вредного для ламината мыла, не оставляет полосы и пятна.
Reinigungsmittel Panel B Mit diesem Panelenreiniger können Sie Ihre Laminat, Natur- oder Parkettböden ideal Reinigen und pflegen. Flecken- und Streifenfrei.



A-CABAU-05-GRD

5 kg

szt.
pcs
шт.
Stück

1

Grunt dyspersyjny - do stosowania przed wylewaniem mas szpachlowych i klejeniem parkietów klejami Poliuretanowymi, polimerowymi, syntetycznymi i dyspersyjnymi. Koncentrat, do rozcieńczenia z wodą.
Dispersive Primer Coat - to be used before applying spackling paste, and polyurethane, polymer, synthetic and dispersive adhesives for flooring. Concentrate, to be diluted with water
Дисперсионная грунтовка - предназначена предварительной подготовки поверхности к предстоящей укладке паркета на полиуретановый клей, адгезивный полимер, синтетический и дисперсионный. Концентрат, для разбавления водой.
Dispersionsgrund - zur Verfestigung vor dem Auftrag der Spachtelmasse und vor der Verklebung des Parkettboden mit Polyurethan-, Polymer-, Synthetik- oder Dispersionskleber. Konzentrat, mit Wasser verdünnen.



A-CABAU-11-P95

11 kg

kpl.
set
компл.
Set

1

Poliuretanowy klej - dwuskładnikowy klej do parkietu na bazie żywic reakcyjnych, może być stosowany do klejenia mozaiki parkietowej, parkietu klepkowego, podłóg warstwowych, litych desek. Przystosowany do ogrzewania podłogowego.
Polyurethane adhesive - binary (two-component) glue for flooring, on the basis of reactive resins; it can be applied for floor wooden mosaics, parquet planks, multi-layered laminate floors and solid floorboards. Suitable for underfloor heating.
Клей полиуретановый - двухкомпонентный клей для паркета на основе реактивных смол, использовать для приклеивания паркетной мозаики, традиционного паркета, паркетной доски, массивной доски. Подходит для теплого пола.
Polyurethan Kleber - zweikomponenten Klebstoff auf Reaktion Harz Basis, es kann verwendet werden zur Verklebung von Mosaikparkett, Parkettdielen, Vielschichtparkett, Massivholzdielen. Geeignet für Fußbodenheizung



	dł. (cm) length (cm) длина (см) Länge (cm)	szerokość width (cm) ширина (см) Breite (cm)	nr artykułu article number артикул № Artikelnummer	j.m. unit е.и. Einheit	ilość w opak. units / package кол. в упак. Stück / VE	koloru colour цвет Farbe	uwagi comments примечания Kommentare
	1000	5	A-70002-00-001	szt. pcs шт. Stück	10	001	
	1000	5	A-70002-00-002	szt. pcs шт. Stück	10	002	
	1000	5	A-70002-00-003	szt. pcs шт. Stück	10	003	<p>Taśma przeciwpoślizgowa samoprzylepna. Wykonana z materiału trudnościernego. Zastosowanie na śliskie podłogi, schody, na platformy ciężarówek, odporna na wodę, oleje, smary, promienie słoneczne. Self-adhesive non-slip tape. Made of abrasion-resisting material, used on slippery floors, stairs, lorry platforms; water, oil, grease and sunlight resistant. Лента противоскользящая самоклеющаяся. Изготовлена из труднотрираемого материала, клеится на скользкие полы, ступеньки, на платформы грузовиков, устойчивая к воздействию воды, масел, смазок, солнечных лучей. Selbstklebendes Anti-Rutsch Band Abrieb- und Widerstandsfähiges Material. Findet Verwendung bei rutschigen Böden, Treppen, LKW Plattformen.</p>
	1000	5	A-70002-00-005	szt. pcs шт. Stück	10	005	
	500	2,5	A-70003-00-001	szt. pcs шт. Stück	10	001	
	500	2,5	A-70003-00-002	szt. pcs шт. Stück	10	002	
	500	2,5	A-70003-00-004	szt. pcs шт. Stück	10	004	
	30,5	1,9	A-70001-00-001	kpl. (8 szt.) set (8 pcs) компл. (8 шт.) Set (8 Stück)	12	001	
	30,5	1,9	A-70001-00-002	kpl. (8 szt.) set (8 pcs) компл. (8 шт.) Set (8 Stück)	12	002	



001
przezroczysty
transparent
прозрачный
transparent



002
czarny
black
черный
Schwarz



003
żółty
yellow
желтый
Gelb



004
brązowy
brown
коричневый
Braun



005
żółto - czarny
yellow - black
желтый - черный
Gelb - Schwarz

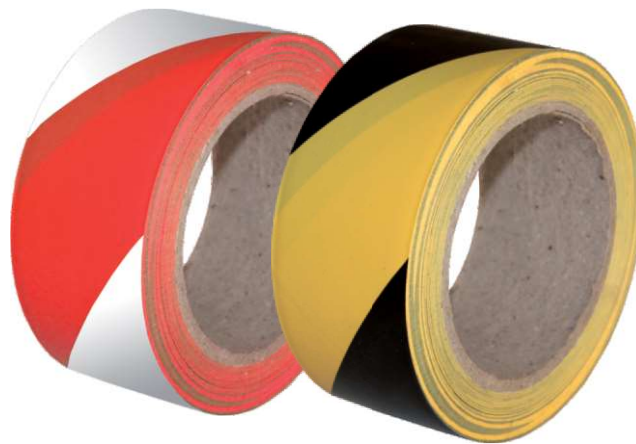

nr artykułu article number артикул № Artikelnummer	j.m. unit e.и. Einheit	ilość w opak. units / package кол. в упак. Stück / VE	kolor colour цвет Farbe	uwagi comments примечания Kommentare
---	---------------------------------	--	----------------------------------	---

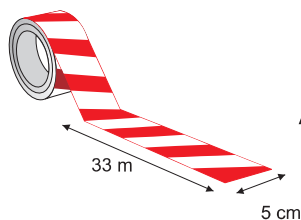

A-70004-XX-001

szt.
pcs
шт.
Stück

1

biało - czerwona
white - red
белый - красный
weiß - rot

Taśma ostrzegawcza samoprzylepna
Self-adhesive warning tape
Предупреждение клейкая лента
Warnband Klebstoff

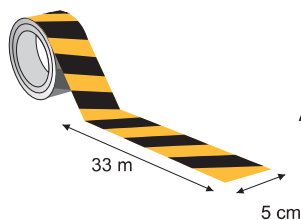

A-70004-XX-002

szt.
pcs
шт.
Stück

1

żółto - czarna
yellow - black
желтый - черный
gelb - schwarz

Taśma ostrzegawcza samoprzylepna
Self-adhesive warning tape
Предупреждение клейкая лента
Warnband Klebstoff

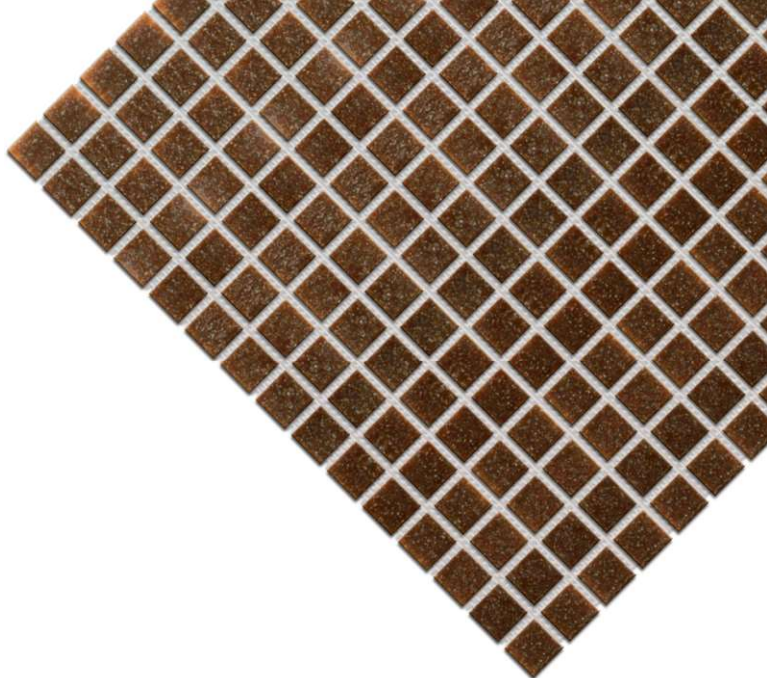

rozmiar
size
размер
Größe

nr artykułu
article number
артикул №
Artikelnummer

j.m.
unit
e.и.
Einheit

ilość w opak.
units / package
кол. в упак.
Stück / VE

nr koloru
colour number
цвет №
Farbnummer

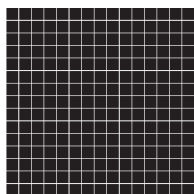

300 x 300 x 4
■ 20 x 20

A-MKO04

szt.
pcs
шт.
Stück

20

**002, 004, 007, 008,
010, 012, 014, 015,
019, 020**

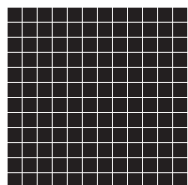

325 x 325 x 4
■ 25 x 25

A-MKO04

szt.
pcs
шт.
Stück

20

024

