

midas

podłoga bamboo click H10

Floor BAMBOO CLICK H10
Пол BAMBOO CLICK H10
Parkett BAMBOO CLICK H10

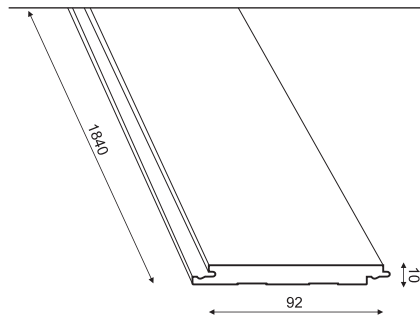

A-BAM10

kpl.
Set
компл.
Set

2,37 m²

R0, R1, S0



honey



caramel



honey wh

nr artykułu
article number
артикул №
Artikelnummer

j.m.
unit
ед.изм.
Einheit

ilość w opak.
units / package
кол. в утпак.
Stück / VE

nr koloru
colour number
цвет №
Farbnummer



listwa cokołowa bambusowa

Bamboo skirting boards
Плинтусы
Sockelleisten

nr artykułu article number артикул № Artikelnummer	dl. (cm) length (cm) длина (см) Länge (cm)	j.m. unit e. m. Einheit	ilość w opak. units / package кол. в упак. Stück / VE	nr koloru colour number цвет № Farbnummer
A-B5LCO	185	szt. pcs шт. Stück	10	R0, R1, S0

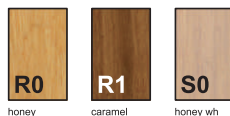
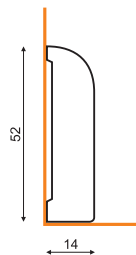





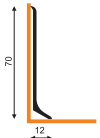

listwa sokołowa

aspro®

Skirting boards
Плинтусы
Sockelleisten

aluminium
алюминиевый
Alu

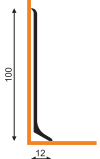
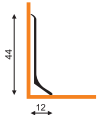
	nr artykułu article number артикул № Artikelnummer	dl. (cm) length (cm) длина (cm) Länge (cm)	j.m. unit e.k. Einheit	ilość w opak. units / package кол. в упак. Stück / VE	nr koloru colour number цвет № Farbnummer
	A-ALU70	240	szt. pcs шт. Stück	1	01
		250	szt. pcs шт. Stück	1	04
	A-A7NW0		szt. pcs шт. Stück	1	A1, A4 Zestaw akcesoriów z aluminium
	A-A7NZ0		szt. pcs шт. Stück	1	
	A-A7ZL0		szt. pcs шт. Stück	1	
	A-A7ZR0		szt. pcs шт. Stück	1	
	A-A7LA0		szt. pcs шт. Stück	1	
	A-AL100	240	szt. pcs шт. Stück	1	01
		250	szt. pcs шт. Stück	1	01
	A-ALU44	250	szt. pcs шт. Stück	1	01, 04



srebrny
silver
серебряный
Silber



szampański
champagne
шампанский
Champagner



srebrny
silver
серебряный
Silber



szampański
champagne
шампанский
Champagner

listwa cokołowa

aspro®







Skirting boards
Плинтусы
Sockelleisten

styrodur

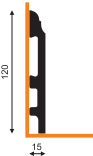
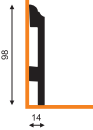

biały
white
Белый
weiß



	nr artykułu article number артикул № Artikelnummer	dl. (cm) length (cm) длина (см) Länge (cm)	j.m. unit e.и. Einheit	ilość w opak. units / package кол. в упак. Stück / VE	nr koloru colour number цвет № Farbnummer
	A-STR12	250	szt. pcs шт. Stück	20	W2
	A-STR98	250	szt. pcs шт. Stück	20	W2
	A-98NW0		szt. pcs шт. Stück	10	
	A-98NZ0		szt. pcs шт. Stück	10	
	A-98ZK0		kpl. (lewe + prawe) set (left + right) компл. (левые + правые) set. (links + rechts)		5
	A-98LC0		szt. pcs шт. Stück	10	
	A-C8098-XX-XXX		szt. pcs шт. Stück	5	

listwa sokołowa **aspro**[®]

Skirting boards
Плинтусы
Sockelleisten

styrodur

	nr artykułu article number артикул № Artikelnummer	dl. (cm) length (cm) длина (см) Länge (cm)	j.m. unit с.и. Einheit	ilość w opak. units / package кол. в упак. Stück / VE	nr koloru colour number цвет № Farbnummer	uwagi comments примечания Kommentare
	A-STR80	250	szt. pcs шт. Stück	20		
	A-80NW0		szt. pcs шт. Stück	10	W2	
	A-80NZ0		szt. pcs шт. Stück	10		
	A-80ZK0		kpl. (lewe + prawe) set (left + right) компл. (левые + правые) set. (links + rechts)			5
	A-80LC0		szt. pcs шт. Stück	10		
	A-C8098-XX-XXX			5		
	A-STR70	250	szt. pcs шт. Stück	20		
	A-70NW0		szt. pcs шт. Stück	10	W2	
	A-70NZ0		szt. pcs шт. Stück	10		
	A-70ZK0		kpl. (lewe + prawe) set (left + right) компл. (левые + правые) set. (links + rechts)			5
	A-70LC0		szt. pcs шт. Stück	10		
	A-C8098-XX-XXX			5		
	A-STR60	250	szt. pcs шт. Stück	20	W2	

W2

bialy
white
белый
weiß









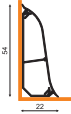

listwa

cokołowa

aspro®
2015

Skirting boards
Плинтусы
Sockelleisten

aluminium
алюминиевый
Alu

	nr artykułu article number артикул № Artikelnummer	dl. (cm) length (cm) длина (см) Länge (cm)	j.m. unit с.и. Einheit	ilość w opak. units / package кол. в ящик. Stück / VE	nr koloru colour number цвет № Farbnummer
	A-5ZLCO	250	szk. pcs шт. Stück	24	
	A-5ZNW0		szk. pcs шт. Stück	40	
	A-5ZNW1		kpl. (2 szk.) set (2 pcs) компл.(2 шт.) Set (2 Stück)	10	
	A-5ZNZ0		szk. pcs шт. Stück	40	
	A-5ZNZ1		kpl. (2 szk.) set (2 pcs) компл.(2 шт.) Set (2 Stück)	10	A0, A1
	A-5ZZL0		szk. (prawe) pcs (right) шт. (правое) Stück (Rechts)	40	
	A-5ZZR0		szk. (lewe) pcs (left) шт. (левое) Stück (Links)	40	
	A-5ZZK0		kpl.(lewe + prawe) set (left + right) компл.(левое + правое) Set (Links + Rechts)	20	
	A-5ZLA0		szk. pcs шт. Stück	20	
	A-5ZLA1		kpl. (2 szk.) set (2 pcs) компл.(2 шт.) Set (2 Stück)	8	
	A-BFC01		kpl. (24 szk.) set (24 pcs) компл.(24 шт.) Set (24 Stück)	8	
	A-BFC02		kpl. (24 szk.) set (24 pcs) компл.(24 шт.) Set (24 Stück)	8	
	A-TKM01		kpl. (24 szk.) set (24 pcs) компл.(24 шт.) Set (24 Stück)	10	



A0
Silver
Silver
Silver



A1
Inox
Inox
Inox











listwa
sokołowa

prexa[®] 54

Skirting boards
Плитусы
Sockelleisten

tampondruk

	nr artykułu article number артикул № Artikelnummer	dl. (cm) length (cm) длина (см) Länge (cm)	j.m. unit с.и. Einheit	ilość w opak. units / package кол. в унак. Stück / VE	nr koloru colour number цвет № Farbnummer
	A-PLCOX	250	szt. pcs шт. Stück	28	
	A-PNWE0		szt. pcs шт. Stück	40	F0, F1, F3, F5, F6 F7, F9 G0, G2, G3, G6, G8 H4, H5, H6, H7, H9, K4, K5, K6, K7, K9, W0, 61, W1, W4 W5, L6, L7, L9
	A-PNWE1		kpl. (2 szt.) set (2 pcs) компл. (2 шт.) Set (2 Stück)	10	
	A-PNZW0		szt. pcs шт. Stück	40	
	A-PNZW1		kpl. (2 szt.) set (2 pcs) компл. (2 шт.) Set (2 Stück)	10	
	A-PZAK0		kpl. (lewe + prawe) set (left + right) компл. (левое + правое) Set (Links + Rechts)	20	
	A-PLAC1		kpl. (2 szt.) set (2 pcs) компл. (2 шт.) Set (2 Stück)	20	
	A-BFC01		kpl. (24 szt.) set (24 pcs) компл. (24 шт.) Set (24 Stück)	8	
	A-BFC02		kpl. (24 szt.) set (24 pcs) компл. (24 шт.) Set (24 Stück)	8	
	A-TKM01		kpl. (24 szt.) set (24 pcs) компл. (24 шт.) Set (24 Stück)	10	

F0 buk n1 beech n1 Бук n1 Buche n1	F1 buk n2 beech n2 Бук n2 Buche n2	F3 dab n2 oak n2 дуб n2 Eiche n2	F5 kasztan n1 chestnut n1 каштан n1 Kastanie n1	F6 wiaz n1 elm n1 вяз n1 Ulme n1	F7 orzecz n1 walnut n1 орех n1 Walnuss n1	F9 pinia n1 pine n1 Пайн n1 Pinie n1	G0 dab n3 oak n3 дуб n3 Eiche n3	G2 wenge n1 wenge n1 венге n1 Wenge n1	G3 dab n4 oak n4 дуб n4 Eiche n4	G6 klon n1 maple n1 клен n1 Ahorn n1	G8 dab n6 oak n6 дуб n6 Eiche n6
H4 dab n7 oak n7 дуб n7 Eiche n7	H5 orzecz n3 walnut n3 орех n3 Walnuss n3	H6 dab n11 oak n11 дуб n11 Eiche n11	H7 dab n12 oak n12 дуб n12 Eiche n12	H9 jabłko n2 apple n2 яблоко n2 Apfelbaum n2	K4 dab n10 oak n10 дуб n10 Eiche n10	K5 dab oak дуб Eiche	K6 dab oak дуб Eiche	K7 dab oak дуб Eiche	K9 dab grafit graphite oak графит дуб Graphit Eiche	W0 dab jasny light oak светлый дуб Eiche hell	61 metallic 7 metallic 7 металлик 7 Metallisch 7
W1 dab szary серый дуб grey oak Eiche Grau	W4 dab oak дуб Eiche	W5 dab oak дуб Eiche	L6 dab oak дуб Eiche	L7 dab oak дуб Eiche	L9 dab oak дуб Eiche						

listwa sokołowa



Skirting boards
Плинтусы
Sockelleisten

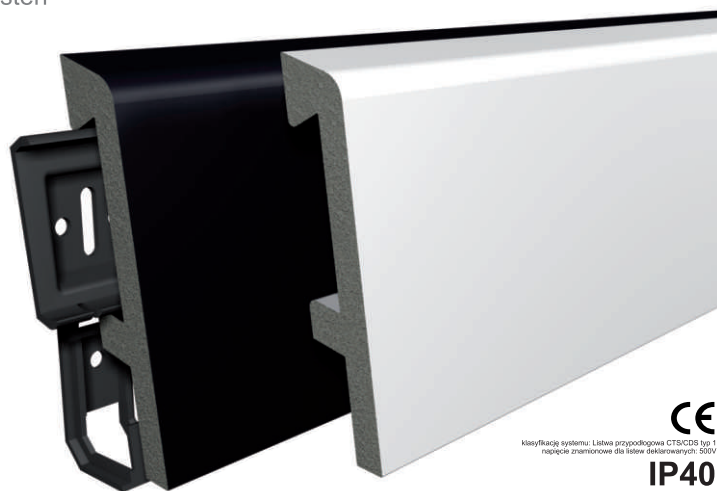

Klasyfikacja systemu: Listwa przypołożona CTS/CDS typ 1
napięcie znamionowe dla listew deklarowanych: 500V

IP40

	nr artykułu article number артикул № Artikelnummer	dl. (cm) length (cm) длина (см) Länge (cm)	j.m. unit шт. Einheit	ilość w opak. units / package кол. в упак. Stück / VE	nr koloru colour number цвет № Farbnummer
	CLASSIC A-S80ST	250	szt. pcs шт. Stück	12	W2, B0
	A-S8LC1		kpl. (2 szt.) set (2 pcs) компн (2 шт.) Set (2 Stück)	10	
	A-S8NW1		kpl. (2 szt.) set (2 pcs) компн (2 шт.) Set (2 Stück)	4	
	A-S8NZ1		kpl. (2 szt.) set (2 pcs) компн (2 шт.) Set (2 Stück)	3	
	A-S8ZK1		kpl. (lewo + prawo) set (left + right) компн. (левые + правые) set. (links + rechts)	10	
	A-VICTO-XX-001		kpl. (5 szt.) set (5 pcs) компн (5 шт.) Set (5 Stück)	5	
	A-BFC01		kpl. (24 szt.) set (24 pcs) компн (24 шт.) Set (24 Stück)	8	
	SLIM A-S80ST	250	szt. pcs шт. Stück	12	W2, B0
	A-S8LC2		kpl. (2 szt.) set (2 pcs) компн (2 шт.) Set (2 Stück)	10	
	A-S8NW2		kpl. (2 szt.) set (2 pcs) компн (2 шт.) Set (2 Stück)	4	
	A-S8NZ2		kpl. (2 szt.) set (2 pcs) компн (2 шт.) Set (2 Stück)	4	
	A-S8ZK2		kpl. (lewo + prawo) set (left + right) компн. (левые + правые) set. (links + rechts)	10	
	A-VICTO-XX-002		kpl. (5 szt.) set (5 pcs) компн (5 шт.) Set (5 Stück)	5	
	A-BFC01		kpl. (24 szt.) set (24 pcs) компн (24 шт.) Set (24 Stück)	8	



W2

biały
белый
white
weiß



B0

czarny
черный
black
schwarz

listwa sokołowa

aspro

Skirting boards
Плинтусы
Sockelleisten















powierzchnia dekoracyjna listwy jest pokryta bezbarwnym gruntem co sprawia, że produkt jest przygotowany do malowania



CE

Klasyfikacja systemu: Listwa przypodłogowa CTS/CDS typ 1 napęcznie zmniejszone dla listew deklarowanych: 500V

IP40

	nr artykułu article number артикул № Artikelnummer	dl. (cm) length (cm) длина (см) Länge (cm)	j.m. unit шт. Einheit	ilość w opak. units / package кол. в умяк. Stück / VE	nr koloru colour number цвет № Farbnummer
	CLASSIC	A-L8KOM	250	szt. pcs шт. Stück	20
	A-L8LC1			kpl. (2 szt.) set (2 pcs) компн. (2 шт.) Set (2 Stück)	10
	A-L8NW1			kpl. (2 szt.) set (2 pcs) компн. (2 шт.) Set (2 Stück)	4
	A-L8NZ1			kpl. (2 szt.) set (2 pcs) компн. (2 шт.) Set (2 Stück)	3
	A-L8ZK1			kpl. (lewo + prawo) set (left + right) компн. (левые + правые) set. (links + rechts)	10
	A-ASPRQ-XX-001			kpl. (5 szt.) set (5 pcs) компн. (5 шт.) Set (5 Stück)	5
	A-BFC01			kpl. (24 szt.) set (24 pcs) компн. (24 шт.) Set (24 Stück)	8
	SLIM	A-L8KOM	250	szt. pcs шт. Stück	20
	A-L8LC2			kpl. (2 szt.) set (2 pcs) компн. (2 шт.) Set (2 Stück)	10
	A-L8NW2			kpl. (2 szt.) set (2 pcs) компн. (2 шт.) Set (2 Stück)	4
	A-L8NZ2			kpl. (2 szt.) set (2 pcs) компн. (2 шт.) Set (2 Stück)	4
	A-L8ZK2			kpl. (lewo + prawo) set (left + right) компн. (левые + правые) set. (links + rechts)	10
	A-ASPRQ-XX-002			kpl. (5 szt.) set (5 pcs) компн. (5 шт.) Set (5 Stück)	5
	A-BFC01			kpl. (24 szt.) set (24 pcs) компн. (24 шт.) Set (24 Stück)	8



Jesion
ash
Ясень
Asche



dąb
oak
дуб
Eiche



biały
bełny
white
weiß



Jesion
ash
Ясень
Asche



Jesion
ash
Ясень
Asche



orzech
walnut
орех
Walnuss



metalic 1
metalic 1
металлик 1
Metallisch 1



metalic 7
metalic 7
металлик 7
Metallisch 7



pinia
pine
Пайн
Pine

0T, 6T, W2, W6,
W7, W8, 55, 61,
9F

0T, 6T, W2, W6,
W7, W8, 55, 61,
9F

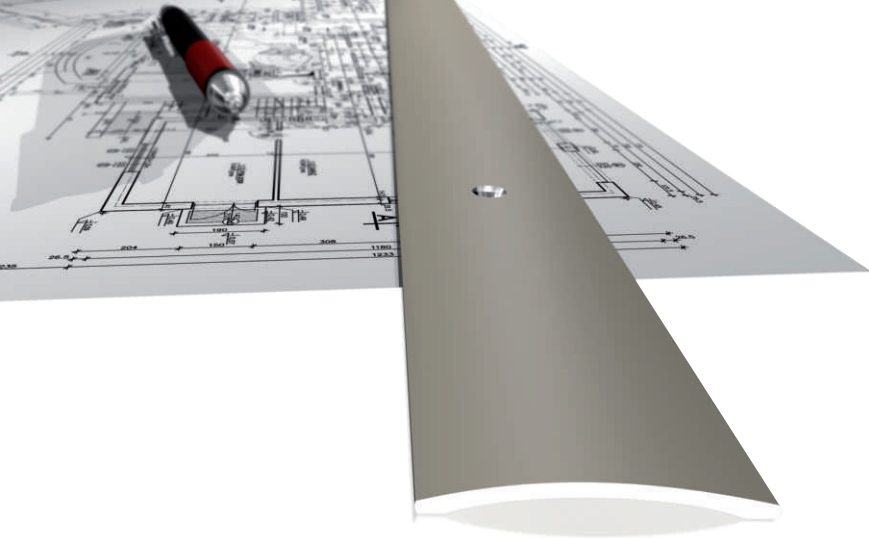

listwa progowa **aspro**

Transition mouldings
Переходные профили
Übergangsprofile

aluminium
алюминиевый
Alu

	nr artykułu article number артикул № Artikelnummer	dl. (cm) length (cm) длина (см) Länge (cm)	j.m. unit e. m. Einheit	ilość w opak. units / package кон. в унак. Stück / VE	nr koloru colour number цвет № Farbnummer
	1-06227	90	szt. pcs шт. Stück	35	04
		180			90
	1-06280	90	szt. pcs шт. Stück	20	01, 03, 04
		180			270
	1-07697	90	szt. pcs шт. Stück	25	04
		180			90
	1-09165	90	szt. pcs шт. Stück	30	04
		180			90
	1-06226	90	szt. pcs шт. Stück	35	01, 03, 04
		180			



01
srebrny
silver
серебряный
Silber



03
złoty
gold
золотой
Gold



04
szampański
champagne
шампанский
Champagner

listwa progowa **aspro**

Transition mouldings
Переходные профили
Übergangprofile

aluminium
алюминиевый
Alu



01
srebrny
silver
серебряный
Silber



03
zloty
gold
золотой
Gold



04
szampański
champagne
шампанский
Champagner

	nr artykułu article number артикул № Artikelnummer	dl. (cm) length (cm) длина (cm) Länge (cm)	j.m. unit e. n. Einheit	ilość w opak. units / package кол. в упак. Stück / VE	nr koloru colour number user № Farbnummer
	1-00100	93 180 270	szt. pcs шт. Stück	30	01, 03, 04
	1-00200	93 180 270	szt. pcs шт. Stück	25	01, 03
	1-00212	93 180	szt. pcs шт. Stück	20	
	1-00400	93 180	szt. pcs шт. Stück	30	01, 03
	1-06281	93 180	szt. pcs шт. Stück	35	
	1-00300	93 180	szt. pcs шт. Stück	20	

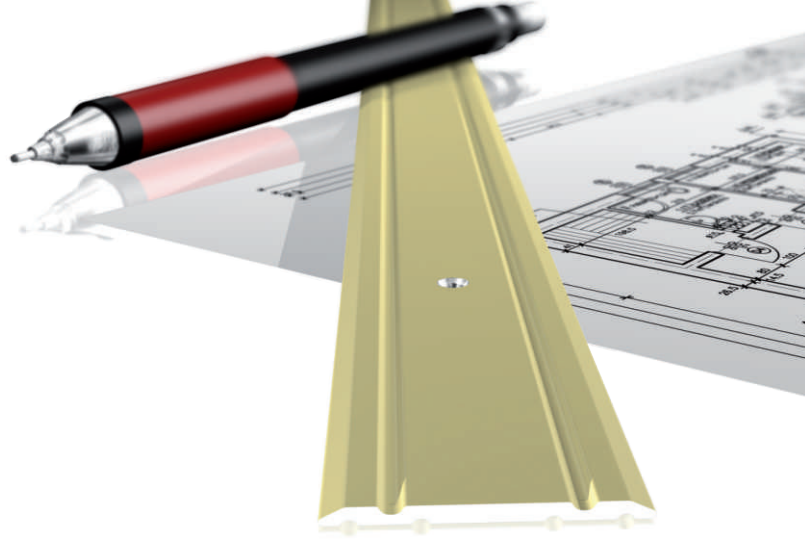

listwa progowa **BORCK**

Transition mouldings
Переходные профили
Übergangprofile

aluminium
алюминиевый
Alu



	nr artykułu article number артикул № Artikelnummer	dl. (cm) length (cm) длина (см) Länge (cm)	j.m. unit e.и. Einheit	ilość w opak. units / package кон. в упак. Stück / VE	nr koloru colour number цвет № Farbnummer
	1-12102	90 180 270	szt. pcs шт. Stück	35	01, 03
	1-12103	90 180 270	szt. pcs шт. Stück	35	
	1-12104	90 180	szt. pcs шт. Stück	35	
	E-E1100	90 180	szt. pcs шт. Stück	25	

listwa progowa

BORCK

Transition mouldings
Переходные профили
Übergangprofile

aluminium
алюминиевый
Alu



01
srebrny
silver
серебряный
Silber



03
złoty
gold
золотой
Gold



04
szampański
champagne
шампанский
Champagner

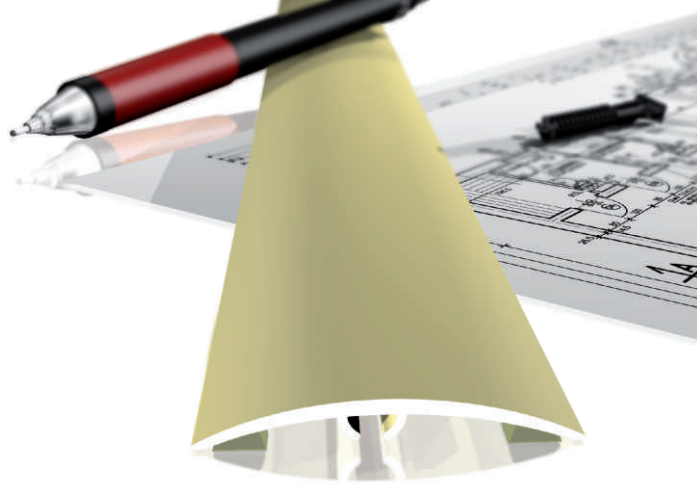

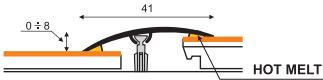
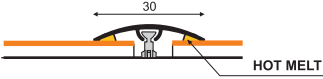
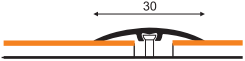
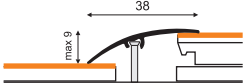
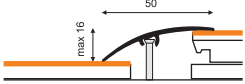
	nr artykułu article number артикул № Artikelnummer	dl. (cm) length (cm) длина (cm) Länge (cm)	j.m. unit e. m. Einheit	ilość w opak. units / package кол. в уклад. Stück / VE	nr koloru colour number цвет № Farbnummer
	E-EK202	93 103 180 270	szt. pcs шт. Stück	25	01, 03, 04
	E-EK101	93 103 180 270	szt. pcs шт. Stück	30	
	E-E0100	93 180	szt. pcs шт. Stück	35	
	1-12201	90 180	szt. pcs шт. Stück	25	01, 03
	E-E0300	93 180	szt. pcs шт. Stück	20	

listwa progowa



Transition mouldings
Переходные профили
Übergangprofile

aluminium-laminat
aluminium-laminate
алюминиевый-ламинат
Alu-laminieren



	nr artykułu article number артикул № Artikelnummer	dl. (cm) length (cm) длина (cm) Länge (cm)	j.m. unit e. t. Einheit	ilość w opak. units / package кол. в уклад. Stück / VE	nr koloru colour number цвет № Farbnummer
	E-EK222	93 103 180 270	szt. pcs шт. Stück	25	2E, 3E, 6E, 9E, 0P 1P, 2P, 3P, 4P, 6P 7P, 8P, 9P, 15
	E-EK111	93 103 180 270	szt. pcs шт. Stück	30	
	E-E0200	93 180	szt. pcs шт. Stück	35	0E, 1E, 2E, 3E 6E, 7E, 9E, 1P 2P, 3P, 15
	1-12201	90 180	szt. pcs шт. Stück	25	
	E-E0400	93 93 180	szt. pcs шт. Stück	20	6E, 7E 0E, 1E, 2E, 3E, 2P

0E	1E	2E	3E	6E	7E	9E	0P	1P	2P
buk m1 beech m1 Бук м1 Buche m1	buk m2 beech m2 Бук м2 Buche m2	dąb m1 oak m1 дуб м1 Eiche m1	dąb m2 oak m2 дуб м2 Eiche m2	kasztan chestnut каштан Kastanie	mahoń m1 mahogany m1 махагон м1 Mahagoni m1	orzeczek m1 walnut m1 орех м1 Walnuss m1	wenge wenge севе Wenge	klon maple клен Ahorn	dąb oak дуб Eiche
3P	4P	6P	7P	8P	9P	15			
dąb oak дуб Eiche	dąb oak дуб Eiche	dąb biały oak дуб белый oak white WeißEiche	dąb oak дуб Eiche	dąb oak дуб Eiche	dąb m4 oak m4 дуб м4 Eiche m4	dąb oak дуб Eiche			



listwa progowa



Transition mouldings
Переходные профили
Übergangsprofile

	nr artykułu article number артикул № Artikelnummer	dl. (cm) length (cm) длина (см) Länge (cm)	j.m. unit e. m. Einheit	ilość w opak. units / package кол. в упак. Stück / VE	nr koloru colour number цвет № Farbnummer
	D-P0100	100 200	szt. pcs шт. Stück	100	01, 0E, 1E, 2E, 3E, 5E, 6E 7E, 9E, 0P, 1P, 2P, 3P, 4P 5P, 6P, 7P, 8P, 9P, 15, 16
	D-P0200	100 200	szt. pcs шт. Stück	80	01, 0E, 1E, 2E, 3E, 5E, 6E 7E, 9E, 0P, 1P, 2P, 3P, 4P 5P, 6P, 7P, 8P, 9P, 15, 16
	D-P0300	100 200	szt. pcs шт. Stück	100	
	D-PS400	100 200	szt. pcs шт. Stück	50	0E, 1E, 2E, 3E, 5E, 6E 7E, 9E, 0P, 2P, 4P

01	0E	1E	2E	3E	5E	6E	7E	9E	0P	1P
srebrny silver серебряный Silber	buk m1 beech m1 бук м1 Buche m1	buk m2 beech m2 бук м2 Buche m2	dąb m1 oak m1 дуб м1 Eiche m1	dąb m2 oak m2 дуб м2 Eiche m2	wiąz m1 elm m1 ясень м1 Ulme m1	kasztan m1 chestnut m1 каштан м1 Kastanie m1	mahoni m1 mahogany m1 махагон м1 Mahagoni m1	orzeczek m1 walnut m1 орех м1 Walnuss m1	wenge wenge венге Wenge	klon maple клен Ahorn
2P	3P	4P	5P	6P	16	7P	8P	9P	15	
dąb oak дуб Eiche	dąb oak дуб Eiche	dąb oak дуб Eiche	jesion ash ясень Esche	dąb biały oak white дуб белый WeißEiche	klon maple клен Ahorn	dąb oak дуб Eiche	dąb oak дуб Eiche	dąb m4 oak m4 дуб м4 Eiche m4	dąb oak дуб Eiche	

listwa specjalistyczna



Special profiles
Плнтусы специальные
Spezialleisten

aluminium
алюминиевый
Alu

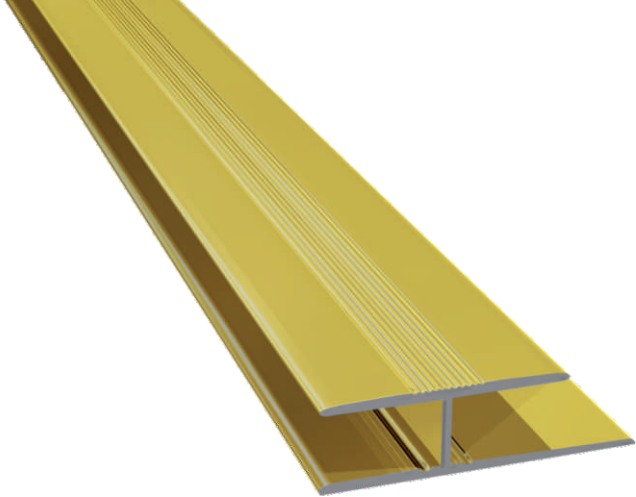

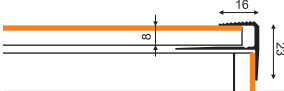
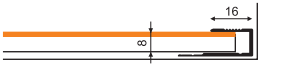
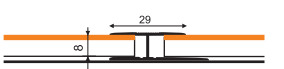
nr artykułu article number артикул № Artikelnummer	dl. (cm) length (cm) длина (cm) Länge (cm)	j.m. unit с.и. Einheit	ilość w opak. units / package кол. в унак. Stück / VE	nr koloru colour number цвет № Farbnummer
 E-E0500	90 180	szt. pcs шт. Stück	20	
 E-E0700	90 180	szt. pcs шт. Stück	25	01, 03
 E-E1200	90 180	szt. pcs шт. Stück	20	

listwa
specjalistyczna

MYCK

Special profiles
Плитусы специальные
Spezialleisten

PCV
laminat

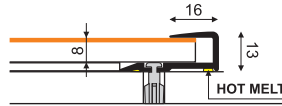
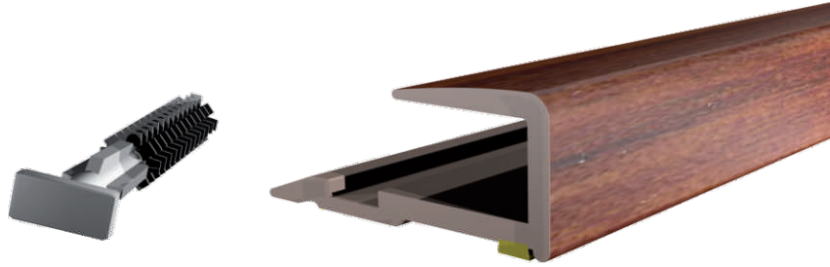

D-Z0200

100
200

szt.
pcs
шт.
Stück

80

0E, 1E, 2E, 3E, 5E
6E, 7E, 9E, 0P, 2P
4P

nr artykułu
article number
артикул №
Artikelnummer

dl. (cm)
length (cm)
длина (см)
Länge (cm)

j.m.
unit
e.и.
Einheit

ilość w opak.
units / package
кол. в уклад.
Stück / VE

nr koloru
colour number
цвет №
Farbnummer



01

srebrny
silver
серебряный
Silber



03

złoty
gold
золотой
Gold



0E

buk m1
beech m1
Бук м1
Buche m1



1E

buk m2
beech m2
Бук м2
Buche m2



2E

dąb m1
oak m1
дуб м1
Eiche m1



3E

dąb m2
oak m2
дуб м2
Eiche m2



5E

wiąz m1
elm m1
ясень м1
Ulm m1



6E

kasztan m1
chestnut m1
каштан м1
Kastanie



7E

mahoni m1
mahogany m1
ма호가у м1
Mahago



9E

orzech m1
walnut m1
орех м1
Walnuss m1



0P

wenge
wenge
венге
Wenge



2P

dąb
oak
дуб
Eiche



4P

dąb
oak
дуб
Eiche

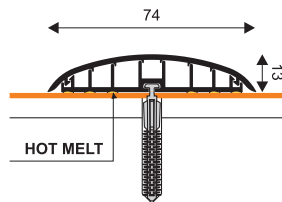

nr artykułu article number Artikelnummer	dl. (cm) length (cm) длина (cm) Länge (cm)	j.m. unit шт. Einheit	ilość w opak. units / package кол. в упак. Stück / VE	nr koloru colour number цвет № Farbnummer
--	---	--------------------------------	--	--

V-VOLTA

100
200

szt.
pcs
шт.
Stück

28

F6, F9, G0, G3
62, H6, K7, K5
J2, W6

listwa
specjalistyczna

volt@®

Special profiles
Плнтусы специальные
Spezialleisten

PCV
tampondruk



F6

wiąz n1
elm n1
ess n1
Ulm n1



F9

pinia n1
pine n1
Табля n1
Pinie n1



G0

dąb n3
oak n3
zyG n3
Eiche n3



G3

dąb n4
oak n4
zyG n4
Eiche n4



62

metalic 1
metallic 1
Металек 1
Metallisch 1



H6

dąb n11
oak n11
zyG n11
Eiche n11



K7

dąb oak
oak
zyG
Eiche



K5

dąb oak
oak
zyG
Eiche



J2

biały
белый
white
weiß



W6

czarny
черный
black
schwarz

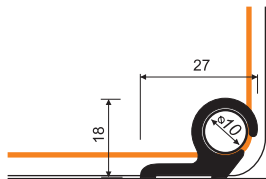

nr artykułu article number артикул № Artikelnummer	dl. (cm) length (cm) длина (см) Länge (cm)	j.m. unit e.и. Einheit	ilość w opak. units / package кол. в упак. Stück / VE	nr koloru colour number цвет № Farbnummer
---	---	---------------------------------	--	--

E-E1000

80
90
100
140

kpl. (2szt.)
set (2pcs.)
компл. (2шт.)
Set. (2Stück)

15

01, 02

pret
schodowy

BORCK

Stair carpet rods
Лестничные стержни
Treppenläuferstangen



kątownik schodowy

aspro®



Stair nosing profiles
Угловой профиль
Treppenstufenprofile

aluminium
алюминиевый
Alu

	nr artykułu article number артикул № Artikelnummer	dl. (cm) length (cm) длина (cm) Länge (cm)	j.m. unit e.m. Einheit	ilość w opak. units / package кол. в унак. Stück / VE	nr koloru colour number цвет № Farbnummer
	E-E6316	135 270	szt. pcs wr. Stück	30	2E, 6E, 9E, 1P 2P, 6P
	1-07696	90 180 270	szt. pcs wr. Stück	25	01, 03
		90 180	szt. pcs wr. Stück	25	04
		90	szt. pcs wr. Stück	25	06
	1-09167	90 180 270	szt. pcs wr. Stück	15	01, 03
		90	szt. pcs wr. Stück	15	04
	1-07669	90 180	szt. pcs wr. Stück	15	01
		90 180	szt. pcs wr. Stück	15	03
	1-06316	90 180	szt. pcs wr. Stück	30	01, 03
		90 180	szt. pcs wr. Stück	30	04



kątownik schodowy

aspro®

Stair nosing profiles
Угловой профиль
Treppenstufenprofile

aluminium
алюминиевый
Alu

	nr artykułu article number артикул № Artikelnummer	dl. (cm) length (cm) длина (cm) Länge (cm)	j.m. unit e. i. Einheit	ilość w opak. units / package кол. в упак. Stück / VE	nr koloru colour number цвет № Farbnummer
	GC 1-09199	90 270		15	03, P0
	GS 1-09299	90 270	szt. pcs шт. Stück	15	P0
	GB 1-09399	90 270		15	P0
	1-06437	90 135 180 270	szt. pcs шт. Stück	20	01, 03
	GC 1-09188	90 270		15	P0
	GS 1-09288	90	szt. pcs шт. Stück	15	P0
	GB 1-09388	90 270		15	P0



01
srebrny
silver
серебряный
Silber



03
złoty
gold
золотой
Gold



P0
srebrny polerowany
silver polished
серебро полированное
Silber Poliert



GC
czarny
black
чёрный
Schwarz



GS
szary
grey
серая
Grau



GB
brąz
brown
коричневая
braun

kątownik schodowy

BORCK

Stair nosing profiles
Угловой профиль
Treppenstufenprofile

aluminium
алюминиевый
Alu

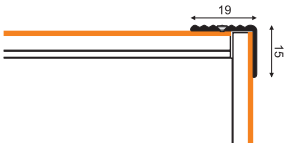
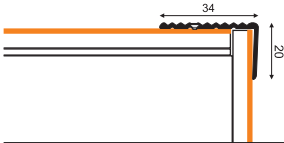
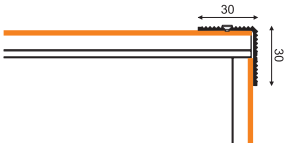
	nr artykułu article number артикул № Artikelnummer	dl. (cm) length (cm) длина (см) Länge (cm)	j.m. unit e.и. Einheit	ilość w opak. units / package кол. в унак. Stück / VE	nr koloru colour number цвет № Farbnummer
	1-12105	90 180 270	szt. pcs шт. Stück	25	
	1-12106	90 180	szt. pcs шт. Stück	20	01, 03
	E-E0900	90 180	szt. pcs шт. Stück	15	



01
srebrny
silver
серебряный
Silber



03
złoty
gold
золотой
Gold



04
szampański
champagne
шампанский
Champagner

kątownik schodowy



Stair nosing profiles
Угловой профиль
Treppenstufenprofile

	nr artykułu article number артикул № Artikelnummer	dl. (cm) length (cm) длина (cm) Länge (cm)	j.m. unit e.j. Einheit	ilość w opak. units / package кол. в упак. Stück / VE	nr koloru colour number цвет № Farbnummer
	D-K0100	100	szt. pcs шт. Stück	40	0E, 1E, 2E, 3E, 5E, 6E 7E, 9E 0P, 2P, 4P
		200			0E, 1E, 2E, 3E, 5E 6E, 9E 0P, 2P, 4P
	D-K0200	100	szt. pcs шт. Stück	40	0E, 2E, 3E, 5E, 6E 9E 0P, 2P, 4P, 6P
		200			0E, 2E, 3E, 9E 0P 2P, 4P, 6P
	D-K0300	100	szt. pcs шт. Stück	70	7E
		200			7E, 4P
	D-K0500	100	szt. pcs шт. Stück	80	6E, 9E, 1P, 3P, 5P, 6P, 16 7P, 8P, 9P
		200			
	D-K0400	100	szt. pcs шт. Stück	80	0E, 1E, 2E, 3E, 5E 6E, 7E, 9E, 0P, 1P 2P, 3P, 4P, 5P, 6P 16, 7P, 8P, 9P
		200			

0E buk m1 beech m1 Бук m1 Buche m1	1E buk m2 beech m2 Бук m2 Buche m2	2E dąb m1 oak m1 дуб m1 Eiche m1	3E dąb m2 oak m2 дуб m2 Eiche m2	5E wiał m1 elm m1 яс m1 Ulme m1	6E kasztan m1 chestnut m1 каштан m1 Kastanie m1	7E mahoni m1 mahogany m1 махови m1 Mahagoni m1	9E orzeczn m1 walnut m1 орех m1 Walnuss m1	0P wenge wenge евенге Wenge	1P klon maple клен Ahorn
2P dąb oak дуб Eiche	3P dąb oak дуб Eiche	4P dąb oak дуб Eiche	5P jesion ash ясеня Esche	6P dąb biały oak white дуб белы Weißeiche	16 klon maple клен Ahorn	7P dąb oak дуб Eiche	8P dąb oak дуб Eiche	9P dąb m4 oak m4 дуб m4 Eiche m4	

listwa

wykończeniowa

aspro

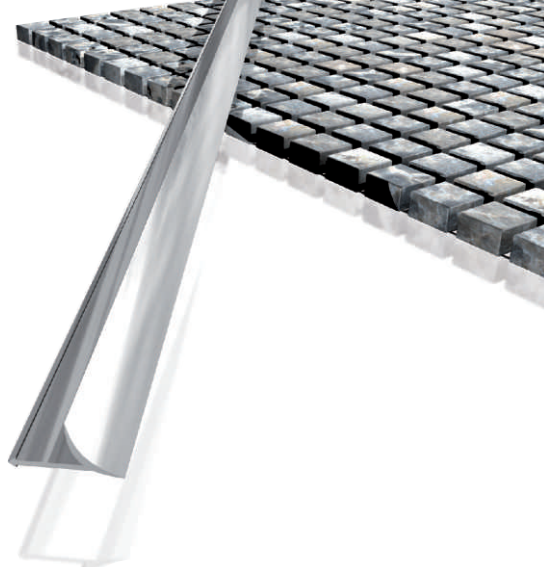

Standard tile trims
Плнтусы отделочные
Abschlussleisten

aluminium
алюминиевый
Alu

	nr artykułu article number артикул № Artikelnummer	dl. (cm) length (cm) длина (cm) Länge (cm)	j.m. unit ед.м. Einheit	ilość w opak. units / package кол. в утпк. Stück / VE	nr koloru colour number цвет № Farbnummer
	6-00615	250	szt. pcs шт. Stück	20	00
	6-00631	250	szt. pcs шт. Stück	20	00
	GC 1-09177	250	szt. pcs шт. Stück	12	00
	GS 1-09277	250		12	00
	GB 1-09377	250		12	00
	GE 1-09477	250		12	00
	GC 1-09155	250	szt. pcs шт. Stück	12	00
	GS 1-09255	250		12	00
	GB 1-09355	250		12	00
	6-00612	250	szt. pcs шт. Stück	20	P0, 04
	6-00613	125	szt. pcs шт. Stück	20	01, 04
		250		20	P0, 01, 04
	6-00608	250	szt. pcs шт. Stück	20	00
	6-00630	250	szt. pcs шт. Stück	20	00, 01, 03



00
alumirowy
aluminium
алюминиевый
Aluminium



01
srebrny
silver
серебряный
Silber



03
złoty
gold
золотой
Gold



04
szampański
silver
шампанский
Champagner



P0
srebrny polerowany
silver polished
серебро полированное
Silber Poliert



GC
czarny
black
чёрная
Schwarz



GS
szary
grey
серая
Grau



GB
brąz
brown
коричневая
braun



GE
beż
beige
бежевая
beige

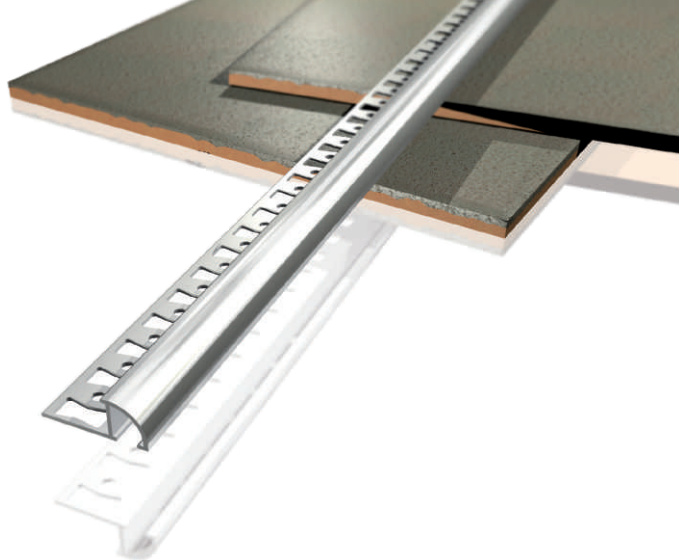

listwa wykończeniowa

aspro

Standard tile trims
Плнтусы отделочные
Abschlussleisten

aluminium
алюминиевый
Alu

	nr artykułu article number артикул № Artikelnummer	dl. (cm) length (cm) длина (cm) Länge (cm)	j.m. unit e. m. Einheit	ilość w opak. units / package кол. в упак. Stück / VE	nr koloru colour number цвет № Farbnummer
	6-00600	250	szt. pcs шт. Stück	20	00, 01, 03, 04
	6-00601	250	szt. pcs шт. Stück	20	00, 01, 03
	6-00602	250	szt. pcs шт. Stück	20	00, 01, 03, 04
	6-00603	250	szt. pcs шт. Stück	20	00, 01, 03
	6-00611	250	szt. pcs шт. Stück	20	00, 03, P0



00
alumiowy
aluminium
алюминиевый
Aluminium



01
srebrny
silver
серебряный
Silber



03
złoty
gold
золотой
Gold



04
szampański
champagne
шампанский
Champagner



P0
srebrny polerowany
silver polished
серебро полированное
Silber Poliert

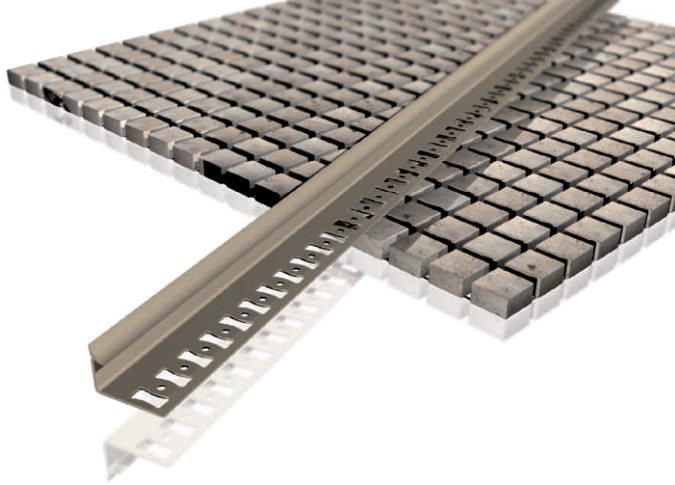

listwa

wykończeniowa

aspro

Standard tile trims
Плинтусы отделочные
Abschlussleisten

PCV

	nr artykułu article number артикул № Artikelnummer	dl. (cm) length (cm) длина (см) Länge (cm)	j.m. unit с.м. Einheit	ilość w opak. units / package кол. в унак. Stück / VE	nr koloru colour number цвет № Farbnummer
	F-FSZ08	250	szt. pcs шт. Stück	80	L0, L1, L2, L3 L4, L5
	F-FSZ10	250	szt. pcs шт. Stück	80	

L0	L1	L2	L3	L4	L5
biały white Белый Weiß	kość słoniowa ivory слоновая кость Elfenbein	beż 1 beige 1 Белесый 1 Beige 1	karmel caramel карамель Karamell	szary 1 gray 1 серый 1 Grau 1	beż 2 beige 2 Белесый 2 Beige2

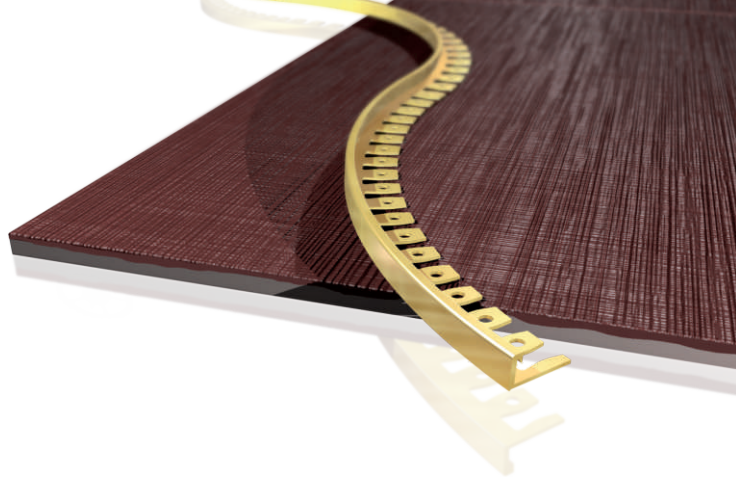

listwa
wykończeniowa



Standard tile trims
Плинтусы отделочные
Abschlussleisten

mosiądz
brass
латунь
Messing



mosiądz
brass
латунь
Messing

	nr artykułu article number артикул № Artikelnummer	dl. (cm) length (cm) длина (см) Länge (cm)	j.m. unit ед.из. Einheit	ilość w opak. units / package кол. в упак. Stück / VE	nr koloru colour number цвет № Farbnummer
	6-00617	250	szt. pcs шт. Stück	20	05
	6-00606	250	szt. pcs шт. Stück	20	

listwa

wykończeniowa



Standard tile trims
Плнтусы отделочные
Abschlussleisten

aluminium
алюминиевый
Alu

	nr artykułu article number артикул № Artikelnummer	dl. (cm) length (colour) длина (cm) Länge (cm)	j.m. unit e.k. Einheit	ilość w opak. units / package кол. в утпк. Stück / VE	nr koloru colour number цвет № Farbnummer
	6-00609	250	szt. pcs шт. Stück	20	00, P0, 7E, 15, 22
	6-00612	250	szt. pcs шт. Stück	20	04, 15, 16, 6E, 7E 9E, 0P, 1P, 2P, 4P 5P, 6P, P0, 7P, 8P 9P
	6-00613	125 250	szt. pcs шт. Stück	20	01, 04, 15, 1P, 2P 4P, 6P, 7E, 9E, 0E 7P, 9P
	6-00617	250	szt. pcs шт. Stück	20	00
	2-27388	250	szt. pcs шт. Stück	12	00, 15, 16, 7E, 9E 0P, 1P, 22
	2-29166	250	szt. pcs шт. Stück	12	00

01 srebrny silver серебряный Silber	04 szampański champagne шампанский Champagner	00 alumiowy aluminium алюминиевый Aluminium	P0 srebrny polerowany silver polished серебро полированное Silber Poliert	15 dąb oak дуб Eiche	16 klon maple клен Ahorn	6E kasztan m1 chestnut m1 каштан m1 Kastanie m1	7E mahoni m1 mahogany m1 махагон m1 Mahagoni m1	9E orzech mn1 walnut m1 орех m1 Walnuss m1	0P wenge wenge венге Wenge
1P klon maple клен Ahorn	2P dąb oak дуб Eiche	4P dąb oak дуб Eiche	5P jesion ash ясень Esche	6P dąb biały oak white дуб белый WeißEiche	7P dąb oak дуб Eiche	8P dąb oak дуб Eiche	9P dąb m4 oak m4 дуб m4 Eiche m4	22 buk bawaria Bavarian beech бук Бавария Bayerische Buche	



listwa dekoracyjna



Decorative profiles
Плнтусы декоративные
Dekoprofile/ Bordüren

aluminium
алюминиевый
Alu

	nr artykułu article number артикул № Artikelnummer	dl. (cm) length (cm) длина (см) Länge (cm)	J.m. unit с.м. Einheit	ilość w opak. units / package кол. в упак. Stück / VE	nr koloru colour number цвет № Farbnummer
	F-ADPC1	250	szk. pcs шт. Stück	1	A0, A1, A2
	F-ADPA1	250	szk. pcs шт. Stück	1	A0, A1, A2
	F-ADPB1	250	szk. pcs шт. Stück	1	A0, A1



Silver
Silver
Silver
Silver

Inox
Inox
Inox
Inox

Gold
Gold
Gold
Gold



listwa

wykończeniowa

aspro

Standard tile trims
Плнтусы отделочные
Abschlussleisten

mosiądz
brass
латунь
Messing



mosiądz
brass
латунь
Messing





	nr artykułu article number артикул № Artikelnummer	dl. (cm) length (cm) длина (cm) Länge (cm)	j.m. unit e. m. Einheit	ilość w opak. units / package кол. в унак. Stück / VE	nr koloru colour number цвет № Farbnummer
	6-00615	250	szt. pcs шт. Stück	20	
	6-00604	250	szt. pcs шт. Stück	20	
	6-00612	250	szt. pcs шт. Stück	20	
	6-00613	250	szt. pcs шт. Stück	20	

05

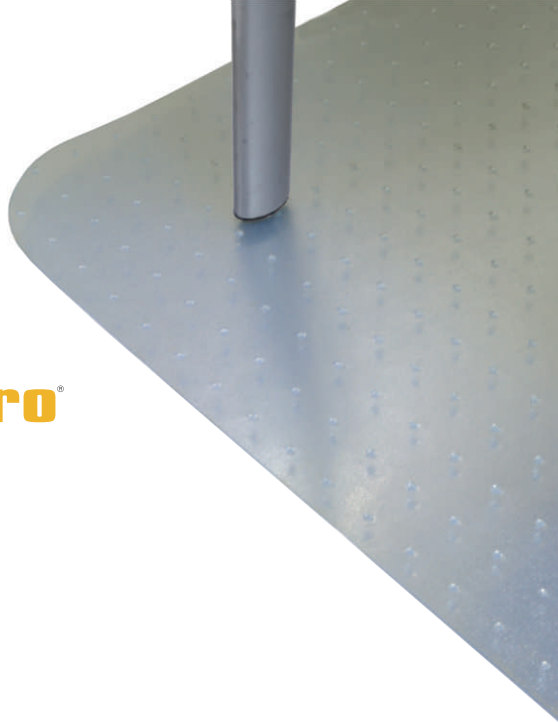
akcesoria **aspro**

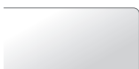
Accessories
Принадлежности
Zubehör



	rozmiar size размер Größe	grubość thickness толщина Dicke	nr artykułu article number артикул № Artikelnummer	j.m. unit с.ш. Einheit	ilość w opak. units / package кол. в утук. Stück / VE	color colour цвет Farbe	uwagi comments примечания Kommentare
	1200 x 900 mm	1,5 mm	A-MATA1-XX-015	szk. pcs шт. Stück	7	przezroczysty transparent Прозрачный Transparente	
	1200 x 900 mm	2 mm	A-MATA1-XX-020	szk. pcs шт. Stück	5		Mata ochronna wykonane z PVC o dużej przezroczystości, odporne na ścieranie i zarysowania, antypoślizgowe, stabilne na podłodze, łatwe do utrzymania w czystości. Floor protection mat made of PVC with great transparency, abrasion and scratch resistant, anti-slip, stable on the floor, easy to keep clean. Защитный коврик изготовленные из ПВХ с большой прозрачностью, Устойчивые против истиранию и царапином. Антискользящие. Устойчивые на полу. Простые для удержания в чистоте. Bodenschutzmatte aus PVC. Kratzfest und Transparent, Anti-Rutsch Eigenschaften, liegt stabil auf dem Boden, leicht zu reinigen.
	1200 x 900 mm	1,5 mm	A-MATA3-XX-015	szk. pcs шт. Stück	7	przezroczysty (grawer) transparent (engraver) прозрачный (гравёр) transparent (Kupferstecher)	
	1200 x 900 mm	2 mm	A-MATA3-XX-020	szk. pcs шт. Stück	5		
	1200 x 900 mm	1,5 mm	A-MATA4-XX-015	szk. pcs шт. Stück	7	kawa (grawer) coffee (engraver) кофе (гравёр) Kaffee (Kupferstecher)	
	1200 x 900 mm	2 mm	A-MATA2-XX-020	szk. pcs шт. Stück	4	przezroczysty transparent Прозрачный Transparente	

akcesoria

Accessories
Принадлежности
Zubehör

PROFI BASE[®]

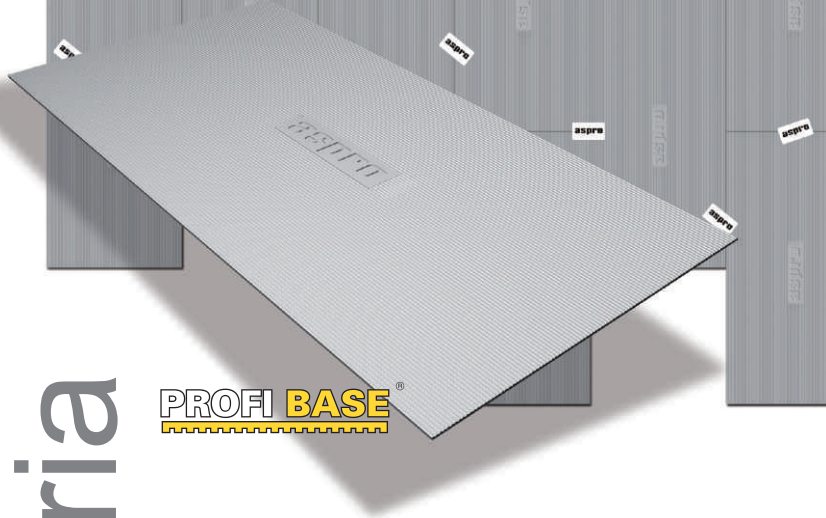

rozmiar
size
размер
Größe

nr artykułu
article number
артикул №
Artikelnummer

j.m.
unit
е.и.
Einheit

ilość w opak.
units / package
кол. в упак.
Stück / VE

color
colour
цвет
Farbe

uwagi
comments
применения
Kommentare

1000 x 500 mm

A-CDA06-94-001

kpl. (4m²)
set (4m²)
компл. (4m²)
Set. (4m²)

13
(52 m²)

szary
gręу
серая
Grau

Polistyrenowy podkład izolacyjny
Polystyrene insulation base
Полиуретановая подложка
Styroporplatte

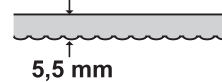

1000 x 500 mm

A-CDA03-94-001

kpl. (5m²)
set (5m²)
компл. (5m²)
Set. (5m²)

18
(90 m²)

szary
gręу
серая
Grau

Polistyrenowy podkład izolacyjny
Polystyrene insulation base
Полиуретановая подложка
Styroporplatte

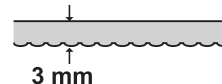











akcesoria

aspro®

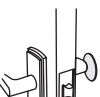
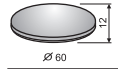
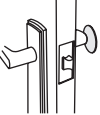
Accessories
Принадлежности
Zubehör



	nr artykułu article number артикул № Artikelnummer	j.m. unit в.и. Einheit	ilość w opak. units / package кол. в упак. Stück / VE	kolor colour цвет Farbe	uwagi comments применения Kommentare
		A-80001-01	szt. pcs шт. Stück	6	001 002 003 004 Odbojniki do drzwi przykręcane. Metalowa powierzchnia galwanizowana. Zabezpiecza przed obijaniem ścian, przykręcany do podłoża. Screw-fixed door bumpers. Galvanized metal surface, prevents wall damage, screwed to the floor surface. Отбойники дверей прикручивающиеся. Металлическая гальванированная поверхность, предохраняют стены от обивания, прикручиваются к полу. Verschraubbare Türstopper Verzinkte Metalloberfläche, schützt die Wand vor Schädlen, verschraubbar mit dem Boden
		A-80004-01	szt. pcs шт. Stück	6	15 24 30 9E Odbojniki do drzwi samoprzylepne. EKO Wykonana z naturalnego drewna. Zabezpiecza przed obijaniem ścian, klejony do podłoża. Self-adhesive door bumpers. Manufactured from natural wood, prevents wall damage, glued to the floor surface. ECO Отбойники дверей самоклеющиеся. Изготовлены из натурального дерева, предохраняют стены от обивания, клеятся к полу. ЭКО Selbstklebende Türstopper. ÖKO Hergestellt aus Holz, schützt vor Wandbeschädigungen, wird auf dem Boden verklebt.
		A-CCH01	szt. pcs шт. Stück	6	TR W2 L2 Odbojniki naścienny samoprzylepny. Wykonane z PP. Zabezpiecza przed obijaniem ścian, klejony na ścianę. Self-adhesive wall bumper. Made of PP. Selfadhesive. Отбойники дверей самоклеющиеся. Изготовлены из PP, предохраняют стены от обивания, клеятся к полу. Selbstklebende Türstopper. Wand-Türstopper aus PP.
		A-80013 (060)	szt. pcs шт. Stück	12	TR W2 L2 Odbojniki do drzwi samoprzylepne. Wykonane z akrylu. Zabezpiecza przed obijaniem ścian, klejony do podłoża. Self-adhesive door bumpers. Made of acrylic, self adhesive. Отбойники дверей самоклеющиеся. Изготовлены из акрила, предохраняют стены от обивания, клеятся к полу. Selbstklebender Türstopper aus Acryl.
		A-80013 (040)	szt. pcs шт. Stück	24	TR W2 L2 Odbojniki do drzwi samoprzylepne. Wykonane z akrylu. Zabezpiecza przed obijaniem ścian, klejony do podłoża. Self-adhesive door bumpers. Made of acrylic, self adhesive. Отбойники дверей самоклеющиеся. Изготовлены из акрила, предохраняют стены от обивания, клеятся к полу. Selbstklebender Türstopper aus Acryl.
		A-80012-01	szt. pcs шт. Stück	6	TR Odbojniki do drzwi samoprzylepne. Wykonane z akrylu. Zabezpiecza przed obijaniem ścian, klejony do podłoża. Self-adhesive door bumpers. Made of acrylic, self adhesive. Отбойники дверей самоклеющиеся. Изготовлены из акрила, предохраняют стены от обивания, клеятся к полу. Selbstklebender Türstopper aus Acryl.



001
srebrny
silver
серебряный
Silber



002
srebrny mat
silver mat
серебро мат.
Silber matt



003
złoty mn1
gold
золотой
Gold



004
antyk
antique
антикный
Antike



15
dąb
oak
дуб
Eiche



24
mahogany
maharon
махагон
Mahagoni



30
jasny buk
light beech
светлый бук
Buche hell



9E
orzech mn1
walnut m1
орех n1
Walnuss m1



TR
przezroczysty
transparent
прозрачный
transparent



W2
biały
white
белый
weiß



L2
beż
beige
бежевый
beige

akcesoria

aspro®

Accessories
Принадлежности
Zubehör

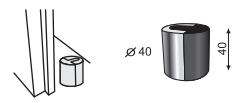
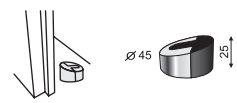
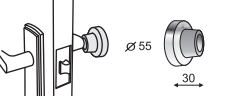
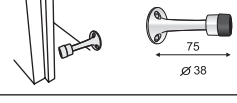
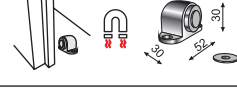
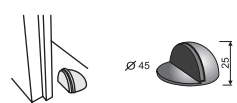

	nr artykułu article number артикул № Artikelnummer	j.m. unit e.и. Einheit	ilość w opak. units / package кол. в упак. Stück / VE	kolor colour цвет Farbe	uwagi comments применения Kommentare
	A-80007-01	szt. pcs шт. Stück	6	001 002	Odbojniki do drzwi przykręcane. Zabezpiecza przed obiciem ścian. Metalowa powierzchnia galwanizowana. Screw-fixed door bumpers. Galvanized metal surface, prevents wall damage. Отбойники дверей прикручивающиеся. Металлическая гальванизованная поверхность предохраняют стены от обитания.
	A-80006-01	szt. pcs шт. Stück	6	001 002	Verschraubbare Türstopper. Verzinkte Metalloberfläche, schützt vor Beschädigung der Wand
	A-80010-20	szt. pcs шт. Stück	6	020	Odbojniki do drzwi przykręcane do ściany Door bumper fixed to wall Отбойник дверей крепленный к стене Türpuffer für die Wand.
	A-80005-01	szt. pcs шт. Stück	6	001 002	
	A-80008-01	szt. pcs шт. Stück	6	001 002	Odbojniki z magnesem blokującym drzwi. Magnetic door stopper Дополнительно использован магнит блокирующий двери. Magnetischer Türstopper
	A-80001-00	szt. pcs шт. Stück	6	001 002 003 004	Odbojniki do drzwi samoprzylepne. Metalowa powierzchnia galwanizowana. Zabezpiecza przed obiciem ścian, klejony do podłoża. Self-adhesive door bumpers. Galvanized metal surface, prevents wall damage, screwed to the floor surface. Отбойники дверей самоклеющиеся. Металлическая гальванизованная поверхность предохраняют стены от обитания, прикручиваются к полу. Selbstklebende Türstopper. Verzinkte Metalloberfläche, verhindert Schäden an Wänden und kann mit dem Untergrund verschraubt werden.



001
srebrny
silver
серебряный
Silber



002
srebrny mat
silver mat
серебро мат.
Silber matt



003
złoty
gold
золотой
Gold



004
antyk
antique
античный
Antike



020
stal nierdzewna
stainless steel
нержавеющий
Edelstahl

akcesoria **aspro**

Accessories
Принадлежности
Zubehör



	rozmiar size размер Größe	ilość w opak. units / package кол. в упак. Stück / VE	nr artykułu article number артикул № Artikelnummer	j.m. unit е.и. Einheit	ilość w opak. units / package кол. в упак. Stück / VE	color colour цвет Farbe	uwagi comments примечания Kommentare
	ø 20	(x 20)	A-40001-01-20		20		
	ø 28	(x 12)	A-40001-02-12		20		
	20 x 20 mm	(x 20)	A-40001-03-20		20		
	28 x 28 mm	(x 12)	A-40001-04		20		
	120 x 100 mm	(x 1)	A-40001-05		20		
	44 x 20 mm	(x 10)	A-40001-06		20		Podkładki filcowe samoprzylepne.
	ø 20	(x 8)	A-40001-07	kpl. set компл. Set	20	biały white Белый Weiß	Self-adhesive felts pads
	ø 38	(x 4)			20		Подкладки войлочные самоклеющиеся.
	ø 10	(x 10)	A-40001-08		20		Selbstklebende Filzgleiter
	ø 70	(x 4)	A-40001-09		12		
	150 x 115 mm	(x 1)	A-40001-10		10		
	150 x 13 mm	(x 4)					
	ø 18	(x 10)					
	ø 23	(x 16)					
	ø 35	(x 7)					
	210 x 297 mm	(x 1)	A-40001-15		1		
	ø 20	(x 20)	A-40002-01-20		20		
	ø 28	(x 12)	A-40002-02-12		20		
	20 x 20 mm	(x 20)	A-40002-03		20		
	28 x 28 mm	(x 12)	A-40002-04		20		
	120 x 100 mm	(x 1)	A-40002-05		20		
	44 x 20 mm	(x 10)	A-40002-06		20		Podkładki filcowe samoprzylepne.
	ø 20	(x 8)	A-40002-07	kpl. set компл. Set	20	czarny black черный Schwarz	Self-adhesive felts pads
	ø 38	(x 4)			20		Подкладки войлочные самоклеющиеся.
	ø 10	(x 10)	A-40002-08		20		Selbstklebende Filzgleiter
	ø 70	(x 4)	A-40002-09		12		
	150 x 115 mm	(x 1)	A-40002-10		10		
	150 x 13 mm	(x 4)					
	ø 18	(x 10)					
	ø 23	(x 16)					
	ø 35	(x 7)					
	210 x 297 mm	(x 1)	A-40002-15		1		

akcesoria

aspro[®]

Accessories
Принадлежности
Zubehör











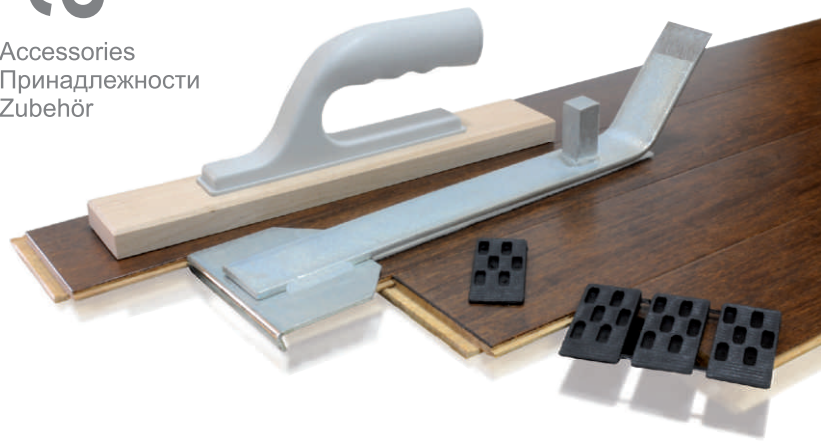

	rozmiar size размер Größe	ilość w opak. units / package кол. в упак. Stück / VE	nr artykułu article number артикул № Artikelnummer	j.m. unit ед.и. Einheit	ilość w opak. units / package кол. в упак. Stück / VE	kolor colour цвет Farbe	uwagi comments примечания Kommentare	
	\varnothing 28	(x 12)	A-40004-02		20	brąz brown коричневая braun	Podkładki filcowe samoprzylepne. Self-adhesive felts pads	
	28 x 28 mm	(x 12)	A-40004-04		20			
	120 x 100 mm	(x 1)	A-40004-05		20			
	150 x 115 mm	(x 1)	A-40006-10	kpl. set компл. Set	10	piaskowy sand песок Sand	Podkładki wojłone samoklejące się. Selbstklebende Filzgleiter	
	150 x 13 mm	(x 4)						
	\varnothing 18	(x 10)						
	\varnothing 23	(x 16)						
	\varnothing 35	(x 7)						
210 x 297 mm	(x 1)	A-40006-15	1					
	\varnothing 28	(x 12)	A-40003-03		20	korek cork пробка Kork	Podkładki korkowe samoprzylepne. Self-adhesive felts pads	
	28 x 28 mm	(x 12)	A-40003-02		20			
	120 x 100 mm	(x 1)	A-40003-01		20		Podkładki iz naturalnej probi samoklejące się. Selbstklebende Korkgleiter.	
	150 x 115 mm	(x 1)						
	150 x 13 mm	(x 4)						
	\varnothing 18	(x 10)						
	\varnothing 23	(x 16)						
\varnothing 35	(x 7)							
	\varnothing 9	(x 40)	A-40007-10-040		24	przezroczysty transparent прозрачный Transparent	Podkładki antypoślizgowe samoprzylepne.	
	\varnothing 20	(x 12)	A-40007-10-012		24			
	\varnothing 28	(x 12)	A-40005-02		20	czarna black чёрная Schwarz	Self-adhesive anti-slip pads Подкладка противоскользящая самоклеющиеся.	
	28 x 28 mm	(x 12)	A-40005-04		20			
	150 x 115 mm	(x 1)	A-40005-10		kpl. set компл. Set			10
	150 x 13 mm	(x 4)						
	\varnothing 18	(x 10)						
\varnothing 23	(x 16)							
\varnothing 35	(x 7)							

akcesoria

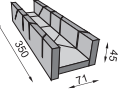
aspro®

Accessories
Принадлежности
Zubehör



	szk. pcs шт. Stück	nr artykułu article number артикул № Artikelnummer	j.m. unit e.i. Einheit	ilość w opak. units / package кол. в упак. Stück / VE	uwagi comments примечания Kommentare
	40 szk. 40 pcs 40 шт. 40 Stück	A-20001	kpl. set компл. Set	6	Kliny montażowo-dylatacyjne. Służą do dokładnego ustawienia i utrzymania szczeliny dylatacyjnej między układaną podłogą a ścianą. Installation (distance) wedges. Used for the precise adjustment and maintenance of the distance between the laid floor and the wall. Шпильки для закрепления на расстоянии. Используются для идеальной установки и удержания дилатационной щели между настиляемым полом и стеной. Verlegekeile Für präzises Arbeiten bei der Verlegung von Fußböden, damit der richtige Abstand zwischen Wand und Fußboden eingehalten wird.
professional   	40 szk. 40 pcs 40 шт. 40 Stück 1 szk. 1 pcs 1 шт. 1 Stück 1 szk. 1 pcs 1 шт. 1 Stück	A-CBE02	kpl. set компл. Set	6	Zestaw montażowy - professional. Łyżka dobijająca : 1, Kliny montażowo - dylatacyjne : 40 Kłosek dobijający : 1, Niezbędny do prawidłowego i łatwego montażu podłogi panelowej. A set of fitting - professional. 1 lever, 40 installation (distance) wedges, 1 tapping block necessary for the proper and easy installation of a panel floor. Набор для настилки напольных панелей - professional. рычаг : 1, шпильки для закрепления на расстоянии : 40 молоточный блок :1,необходим для правильной и несложной настилки, панельного пола. Fußbodenmontage-Set 1 Hebel, 40 Verlegekeile, 1 Schlagholz
	szk. pcs шт. Stück	A-CBB01	szk. pcs шт. Stück	6	Skrzynka uciosowa. Z progiem stabilizującym, cięcie pod kątem 45°, 90°. Mitre box 16 mm plywood. With a stabilizing sill, enables cutting at the angles of 45° and 90°. Коническая втулка ДСП толщиной 16 мм. Со стабилизирующим порогом, сечение под углом 45°, 90°. Gehrungsleiste Stabilisierung bei Schnitten von 45° und 90° Grad
  	40 szk. 40 pcs 40 шт. 40 Stück 1 szk. 1 pcs 1 шт. 1 Stück 1 szk. 1 pcs 1 шт. 1 Stück	A-90001	kpl. set компл. Set	6	Zestaw do układania paneli podłogowych. Łyżka dobijająca : 1, kliny montażowo - dylatacyjne : 40, Kłosek dobijający : 1, niezbędny do prawidłowego i łatwego montażu podłogi panelowej. Flooring panel installation kit. 1 lever, 40 installation (distance) wedges, 1 tapping block, necessary for the proper and easy installation of a panel floor. Комплект для настилки напольных панелей. рычаг :1, шпильки для закрепления на расстоянии : 40 молоточный блок :1, Необходим для правильной и несложной настилки панельного пола. Fußbodenmontage-Set 1 Hebel, 40 Verlegekeile, 1 Schlagholz
	24 szk. 24 pcs 24 шт. 24 Stück	A-BFC01	kpl. set компл. Set	8	Kolki montażowe Mounting dowels & screws Монтажные штифты Montagedübel
	24 szk. 24 pcs 24 шт. 24 Stück	A-BFC02	kpl. set компл. Set	8	

Accessories
Принадлежности
Zubehör



pojemność
content
содержание
Inhalt

nr artykułu
article number
артикул №
Artikelnummer

j.m.
unit
е.и.
Einheit

ilość w opak.
units / package
кол. в упак.
Stück / VE

uwagi
comments
примечания
Kommentare



5 kg

**A-CABAU-
05-GRD**

szk.
pcs
шт.
Stück

1

Grunt dyspersyjny - do stosowania przed wylewaniem mas szpachlowych i klejeniem parkietów klejami Poliuretanowymi, polimerowymi, syntetycznymi i dyspersyjnymi. Koncentrat, do rozcieńczenia z wodą. **Dispersive Primer Coat** - to be used before applying spackling paste, and polyurethane, polymer, synthetic and dispersive adhesives for flooring. Concentrate, to be diluted with water. **Дисперсионная грунтовка** - предназначена предварительной подготовки поверхности к предстоящей укладке паркета на полиуретановый клей, адгезивный полимер, синтетический и дисперсионный. Концентрат, для разбавления водой. **Dispersionsgrund** - zur Verfestigung vor dem Auftrag der Spachtelmasse und vor der Verklebung des Parkettbodens mit Polyurethan-, Polymer-, Synthetik- oder Dispersionskleber. Konzentrat, mit Wasser verdünnen.



11 kg

**A-CABAU-
11-P95**

kpl.
set
компл.
Set

1







Poliuretanowy Klej - dwuskładnikowy klej do parkietu na bazie żywic reakcyjnych, może być stosowany do klejenia mozaiki parkietowej, parkietu klepkowego, podłóg warstwowych, liwych desek. Przystosowany do ogrzewania podłogowego. **Polyurethane adhesive** - binary (two-component) glue for flooring, on the basis of reactive resins; it can be applied for floor wooden mosaics, parquet planks, multi-layered laminate floors and solid floorboards. Suitable for underfloor heating. **Клей полиуретановый** - двухкомпонентный клей для паркета на основе реактивных смол, использовать для приклеивания паркетной мозаики, традиционного паркета, паркетной доски, массивной доски. Подходит для тёплого пола. **Polyurethan Kleber** - zweikomponenten Klebstoff auf Reaktion Harz Basis, es kann verwendet werden zur Verklebung von Mosaikparkett, Parkettdielen, Vielschichtparkett, Massivholzdielen. Geeignet für Fußbodenheizung

akcesoria

aspro®

Accessories
Принадлежности
Zubehör



	dl. (cm) length (cm) длина (cm) Länge (cm)	szerokość width (cm) ширина (cm) Breite (cm)	nr artykułu article number артикул № Artikelnummer	j.m. unit е.и. Einheit	ilość w opak. units / package кол. в упак. Stück / VE	kolor colour цвет Farbe	uwagi comments примечания Kommentare
	1000	5	A-70002-00-001	szt. pcs шт. Stück	10	001	
	1000	5	A-70002-00-002	szt. pcs шт. Stück	10	002	<p>Taśma przeciwpślizgowa samoprzylepna. Wykonana z materiału trudnościścieralnego. Zastosowanie na śliskie podłogi, schody, na platformy ciężarówek, odporne na wodę, oleje, smary, promienie słoneczne. Self-adhesive anti-slip tapes. Made of abrasion-resisting material, used on slippery floors, stairs, lorry platforms; water, oil, grease and sunlight resistant. Лента противоскользящая самоклеющаяся. Изготовлена из трудностриаемого материала, клеится на скользкие полы, ступеньки, на платформы грузовиков, устойчивая к воздействию воды, масел, смазок, солнечных лучей. Selbstklebendes Anti-Rutsch Band Abrieb- und Widerstandsfähiges Material. Findet Verwendung bei rutschigen Böden, Treppen, LKW Plattformen.</p>
	1000	5	A-70002-00-003	szt. pcs шт. Stück	12	003	
	1000	5	A-70002-00-005	szt. pcs шт. Stück	12	005	
	500	2,5	A-70003-00-001	szt. pcs шт. Stück	10	001	
	500	2,5	A-70003-00-002	szt. pcs шт. Stück	10	002	
	500	2,5	A-70003-00-004	szt. pcs шт. Stück	10	004	



001
przezroczysty
transparent
прозрачный
transparent



002
czarny
black
черный
Schwarz



003
żółty
yellow
желтый
Gelb



004
brązowy
brown
коричневый
Braun



005
żółto - czarny
yellow - black
желтый - черный
Gelb - Schwarz

akcesoria **aspro**

Accessories
Принадлежности
Zubehör

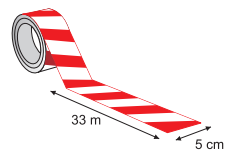
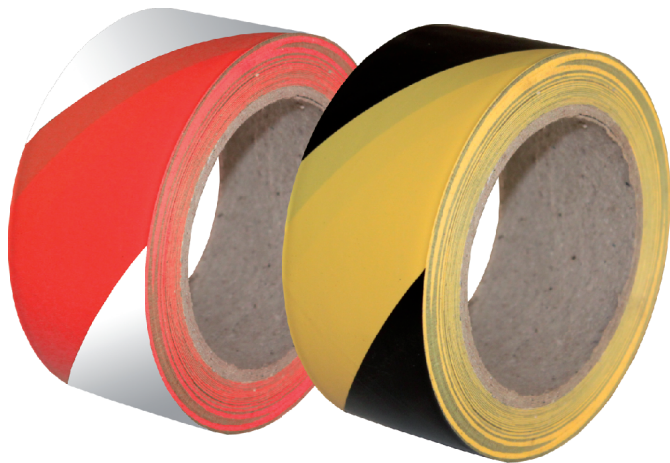

A-70004-XX-001

szt.
pcs
шт.
Stück

1

biało - czerwona
white - red
белый - красный
weiß - rot

Taśma ostrzegawcza samoprzylepna
Self-adhesive warning tape
Предупреждение клейкая лента
Warnband Klebstoff



A-70004-XX-002

szt.
pcs
шт.
Stück

1

żółto - czarna
yellow - black
желтый - черный
gelb - schwarz

Taśma ostrzegawcza samoprzylepna
Self-adhesive warning tape
Предупреждение клейкая лента
Warnband Klebstoff

nr artykułu
article number
артикул №
Artikelnummer

j.m.
unit
е.и.
Einheit

ilość w opak.
units / package
кол. в упак.
Stück / VE

kolor
colour
цвет
Farbe

uwagi
comments
примечания
Kommentare

mozaiki







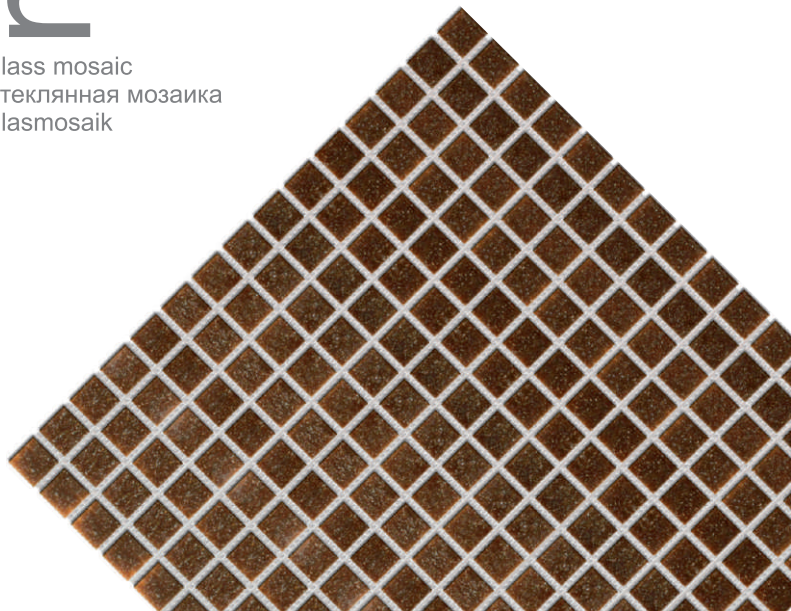

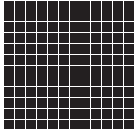

kwarcowe



Glass mosaic
Стекло́нная мозаика
Glasmosaik



rozmiar size размер Größe	nr artykułu article number артикул № Artikelnummer	j.m. unit e.it. Einheit	ilość w opak. units / package кол. в ут.п. Stück / VE	nr koloru colour number цвет № Farbnummer
 300 x 300 x 4 ■ 20 x 20	A-MKO04	szt. pcs шт. Stück	20	002, 004, 007, 008, 010, 012, 014, 015, 020
 325 x 325 x 4 ■ 25 x 25	A-MKO04	szt. pcs шт. Stück	20	024

									
---	--	--	--	--	--	--	--	--	--

Katalog stanowi informację handlową
i nie może być uznawany za ofertę w rozumieniu
art. 66 ust. 1 Kodeksu Cywilnego.
Stanowi on jedynie zaproszenie
do rokowań w rozumieniu
art. 71 Kodeksu Cywilnego.

Rozmiary i zdjęcia produktów
mogą odbiegać od rzeczywistości.
Producent zastrzega sobie prawo
do wprowadzenia zmian.

Sizes and photos of products can differ
from the real products.
Manufacturer reserve the right
to make amendments.

GPS Global Positioning System
N 50°48'24,50"
E 20°32'21,50"

26-052 Nowiny k. Kielc
ul.Przemysłowa 48, Poland
tel./fax: +48 41 34 456 59
www.midas.pl, e-mail:office@midas.pl